



TREKHAKEN - ATTELAGES

G. DECONINCK

Molenwegel, 21

8790 Waregem - België

☎ 056 / 60 42 12 (5 l.)

TREKHAAK N° : 222

voor : FORD Taunus + Cortina stw = break
-81

SAMENSTELLING :

- 1 trekhaak
- 1 bolhouder - zweestuk
- 1 bol Ø 50 compleet
- 2 moeren met bouten M 14 - 35 } (*)
- 7 moeren met bouten M10-30 (A-C)
- 2 moeren met balkopbouten M10-30 (B)
- 2 moeren met bouten M8-30 (D)
- 7 rondsels 60-12 (B-C)
- 2 rondsels 60/25-12 (A)
- 2 rondsels 40/20-8 (D)
- 9 borgrondsels Ø 10 (A-B-C)
- 2 borgrondsels Ø 8 (D)
- 2 borgrondsels Ø 14 (*)

MONTAGEHANDLEIDING :

- 1/ Reservewiel wegnemen.
- 2/ Trekhaak in het midden plaatsen (afmeten !) met : A en C tegen grondplaat ; A juist vóór reservewielruimte op hoek gevormd door grondplaat ; C achter reservewielruimte tegen grondplaat ; B tegen onderkant reservewielruimte en D achteraan tegen afronding carrosserie.
- 3/ Alle gaten doorboren (Ø 10,5) ; D met Ø 8,5.
- 4/ Alle bouten met rondsels plaatsen : A,B en C via laadruiimte, bij D via onderkant inbrengen. Dit alles bevestigen. Monteren van * en alles degelijk vast. A schroeven.
- 5/ Reservewiel terugplaatsen.

(zie ommezijde)

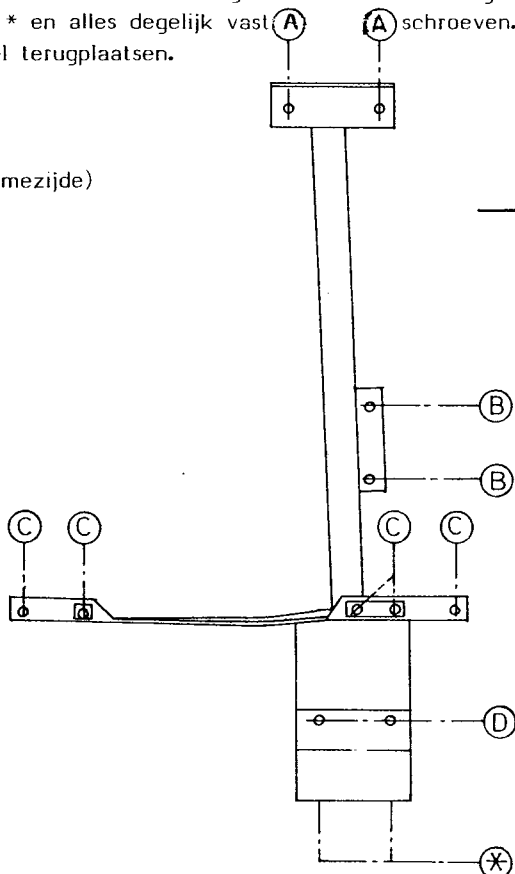

ATTELAGE N° 222

pour : FORD Taunus + Cortina stw = break
-81

COMPOSITION :

- 1 Attelage
- 1 Equerre porte-boule
- 1 Boule Ø 50 complète
- 2 Ecrus avec boulons M 14 - 35 } (*)
- 7 écrous avec boulons M10-30 (A-C)
- 2 écrous avec boulons à tête ronde M10-30 (B)
- 2 écrous avec boulons M8-30 (D)
- 7 rondelles 60-12 (B-C)
- 2 rondelles 60/25-12 (A)
- 2 rondelles 40/20-8 (D)
- 9 rondelles de sécurité Ø 10 (A-B-C)
- 2 rondelles de sécurité Ø 8 (D)
- 2 rondelles de sécurité Ø 14 (*)

MANUEL DE MONTAGE :

- 1/ Enlever la roue de rechange.
- 2/ Positionner l'attelage au milieu (mesurer !) avec : A et C contre la tôle de fond ; A juste devant l'espace de la roue de rechange au coin, formé par la tôle de fond ; C derrière l'espace de la roue de rechange contre la tôle de fond ; B contre le dessous de l'espace de la roue de rechange et D à l'arrière contre le rondour de la carrosserie.
- 3/ Forer tous les trous (Ø 10,5), D avec Ø 8,5.
- 4/ Mettre tous les boulons avec rondelles: A,B et C via l'espace de charge, à D via le dessous ; fixer. Monter le * et bien serrer le tout.
- 5/ Remettre la roue de rechange.

(voir au verso)

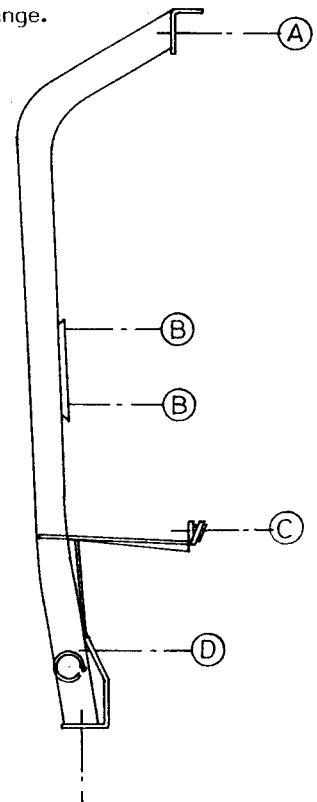

N.B. (*) standaard uitrustingen (kunnen vervangen worden door originele aanpasstukken) équipements standard (peuvent être remplacer par des pièces d'adaptation d'origine