



TREKHAKEN - ATTELAGES

n.v. G. DECONINCK

Molenwegel, 21

8790 Waregem - België

☎ 056 / 60 42 12 (5 l.)

TREKHAAK N°: 884

voor: FORD SIERRA STW.

SAMENSTELLING :

- 1 trekhaak
- 1 bolhouder - zweestuk
- 1 bol Ø 50 compleet
- 2 moeren met bouten M 14 - 35

- 2 moeren met bouten M10-30 (C)
- 2 moeren met bouten M10-80 (A)
- 2 bouten M10-30 (B)
- 2 moermonteerstukken -e (B)
- 1 monteerstuk -d (C)
- 2 verhoogde rondsels 60-16/50 (A)
- 2 moerrondsels 60-M10 (A)
- 6 borgrondsels Ø 10 (A-B-C)
- 2 borgrondsels Ø 14 (*)

MONTAGEHANDLEIDING :

- 1/ Het reservewiel en de achterbumper wegnemen.
- 2/ De 2 voorziene gaten in de dwarsbalk, waaraan de achterbrug is gemonteerd, doorboren Ø 10,5 tot in de reservewielruimte, niet tot in de laadruimte! Deze gaten in de onderkant van de dwarsbalk vermeerderen tot Ø 17 en hierin de verhoogde rondsels plaatsen.
- 3/ De trekhaak in het midden plaatsen (afmeten) met (A) op vermelde gaten, (B) tegen de onderkant van de chassis en (C) tegen de grondplaat van de reservewielruimte.
- 4/ De bouten onderaan inbrengen. Bij (A) de moerrondsels tussen de laadvloer en de grondplaat van de reservewielruimte plaatsen. (B & C) doorboren Ø 10,5. De monteerstukken -e in het chassis plaatsen op de geboorde gaten (B) dit door de openingen vrijgekomen door wegnemen van bumper.
- Monteerstuk -d via de reservewielruimte met de bouten plaatsen (C).
- 5/ Monteren van (*) en alles degelijk aanschroeven.
- 6/ Bumper en reservewiel terugplaatsen.

ATTELAGÉ N°: 884

pour: FORD SIERRA BREAK

COMPOSITION :

- 1 Attelage
- 1 Equerre porte-boule
- 1 Boule Ø 50 complète
- 2 Ecrans avec boulons M 14 - 35

- 2 Ecrans avec boulons M10-30 (C)
- 2 Ecrans avec boulons M10-80 (A)
- 2 Boulons M10-30 (B)
- 2 Pièces de montage d'écrou -e (B)
- 1 Pièce de montage -d (C)
- 2 Rondelles rehaussées 60-16/50 (A)
- 2 Rondelles d'écrou 60-M10 (A)
- 6 Rondelles de sécurité Ø 10 (A-B-C)
- 2 Rondelles de sécurité Ø 14 (*)

NOTICES DE MONTAGE :

- 1/ Enlever la roue de rechange et le pare-chocs arrière.
- 2/ Forer les 2 trous prévus dans la traverse (montage du pont arrière) en Ø 10,5 jusque dans la tôle de fond du bac de la roue de rechange. Ne pas forer jusque dans le coffre. Agrandir ces trous dans le dessous de la traverse jusqu'en Ø 17 et mettre les rondelles rehaussées.
- 3/ Positionner l'attelage juste au milieu avec (A) sur ces trous. (B) vient contre le dessous du chassis et (C) contre la tôle de fond du bac de la roue de rechange.
- 4/ Mettre les boulons via le dessous avec les rondelles d'écrou entré le fond du coffre et la tôle de fond du bac de la roue de rechange en (A). Forer (B-C) en Ø 10,5. Mettre les pièces de montage -e dans le chassis sur les trous forés (B) via les ouvertures par l'enlèvement du pare-chocs. Mettre la pièce de montage -d avec les boulons via le bac de la roue de rechange en (C).
- 5/ Monter (*) et bien serrer le tout.
- 6/ Remettre la roue de rechange et le pare-chocs.

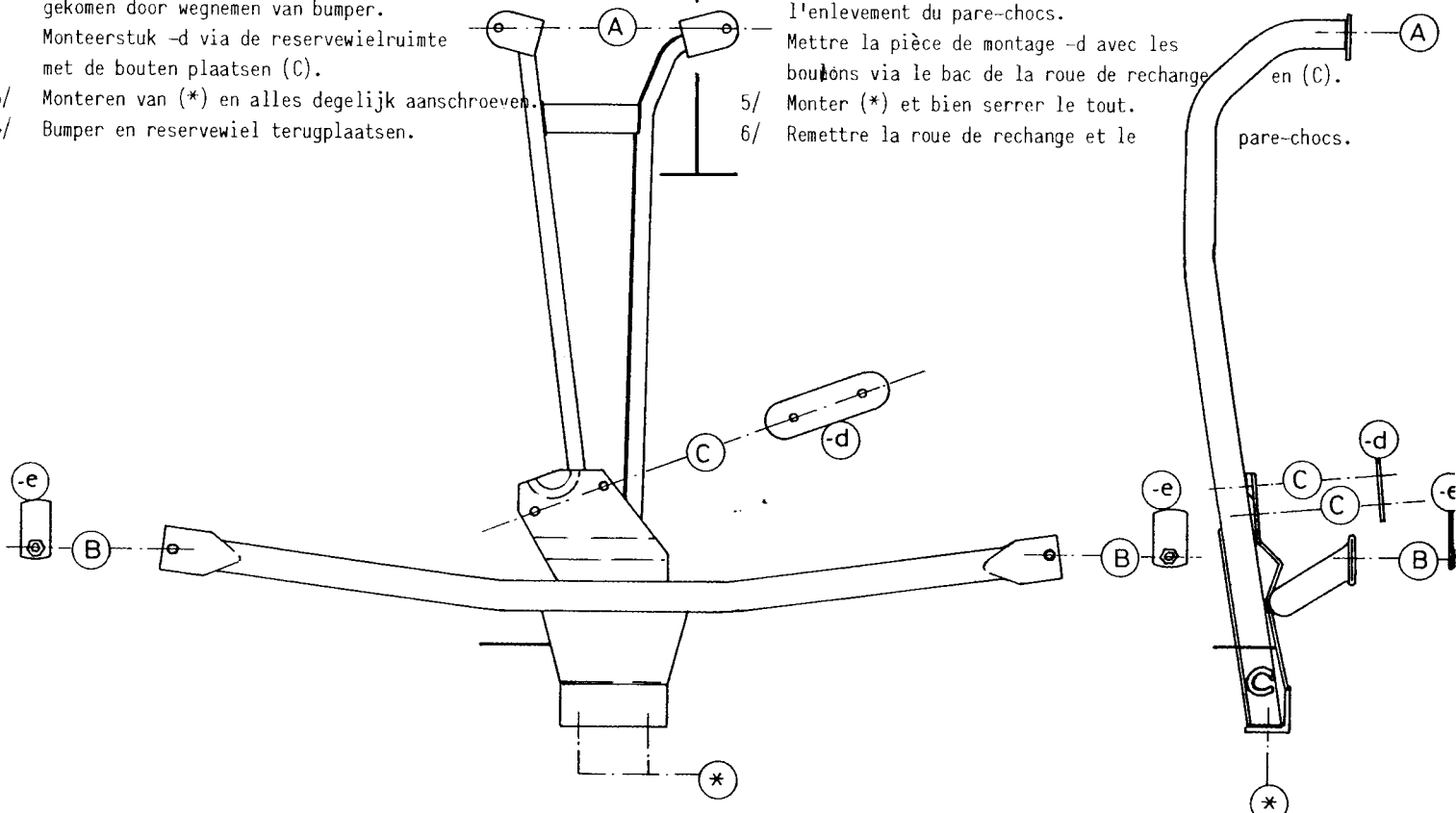

N.B. (*) standaard uitrustingen (kunnen vervangen worden door originele aanpasstukken)

équipements standard (peuvent être remplacés par des pièces d'adaptation d'origine

zie ommezijde
voir verso