



# TREKHAKEN-ATTELAGES

**TREKHAAK-ATTELAGES : Ford Escort Van '91 N°1033**

G.D.W., N.V.  
Hoogmoedweg 23  
B-6700 WAARGEM  
Tel. 32 (0) 36 80.412  
Fax 32 (0) 36 80.01 93

### Samenstelling

1	trekhaak referentie 1033	
1	bolfiems 50T	(*)
2	bouten + moeren M14-35	(*)
3	bolkopbouten + moeren M10-30	(C-C'-D)
2	bouten + moeren M10-100	(B)
1	bout + moer M10-90	(A)
3	rondels 60-12-2	(C-C'-D)
3	verhoogde rondels 60-16/68	(A-B)
6	borgrondels 10 mm	(A-B-C-C'-D)
2	borgrondels 14 mm	(*)

Goedkeuringsnr.	e6*94/20*0070*00
N° d'homologation	
waarde 'D' waarde	<del>50</del> 6,7
waarde 'S' waarde	50 - 60

### Composition

1	attelage référence 1033	
1	Beule 50T	(*)
2	boullons + écrous M14-35	(*)
3	boullons à tête bombé + écrous M10-30	(C-C'-D)
2	boullons + écrous M10-100	(B)
1	boullon + écrou M10-90	(A)
3	rondelles 60-12-2	(C-C'-D)
3	rondelles rehaussées 60-16/68	(A-B)
6	rondelles de sécurité 10 mm	(A-B-C-C'-D)
2	rondelles de sécurité 14 mm	(*)

- 1/ Demonteer de wiel en de plaat wegemen.
  - 2/ Bij het wegnemen van de nummerplaat wordt er in de midden van een boring zichtbaar. Deze boring doorboren tot in de voorzijde van de dwarsbalk met 10,5 mm.
  - 3/ Nu het verhoogde rondsel en bout langs de reeds bestaande boring inbrengen. De punten B komen eveneens tegen de voorzijde van de dwarsbalk, C komt tegen de grond van de laadvloer. Het punt D komt eveneens tegen de grond van de laadvloer maar achter de dwarsbalk waar de schokdempers aan bevestigd zijn.
  - 4/ Alle punten worden nu doorboort met dia. 10,5 mm en de punten B moet men in de achterkant van de dwarsbalk vermeerderen tot dia. 17 mm om de verhoogde rondsel in te brengen. Alle bouten inbrengen en rondsel binnenin het voertuig aanbrengen en alles degelijk aanspannen.
  - 5/ Monteren van (\*) en degelijk aanspannen. Reserve wiel en nummerplaat terug aanbrengen.
- 1/ Demonteer de wiel en de plaat wegemen.
  - 2/ Derrière la plaque minéralogique il y a un forage au milieu. Forer ce trou jusqu'à l'avant de la traverse avec diam. 10,5 mm.
  - 3/ Monter la rondelle rehaussée et le boulon par le forage existant. Monter l'attelage avec le point A au boulon sur l'avant de la traverse. Les points B se trouvent aussi contre l'avant de la traverse. Point C se trouve contre le platfom de chargement. Le point D se trouve aussi contre le platfom de chargement mais derrière la traverse où il y a les amortisseurs.
  - 4/ Forer tous les points avec diam 10,5 mm, agrandir les points B jusqu'à 17 mm pour pouvoir mettre les rondelles rehaussées. Mettre tous les boulons à l'en-dessous et les rondelles à l'intérieur. Bien fixer.
  - 5/ Monter le (\*) et bien fixer le tout.

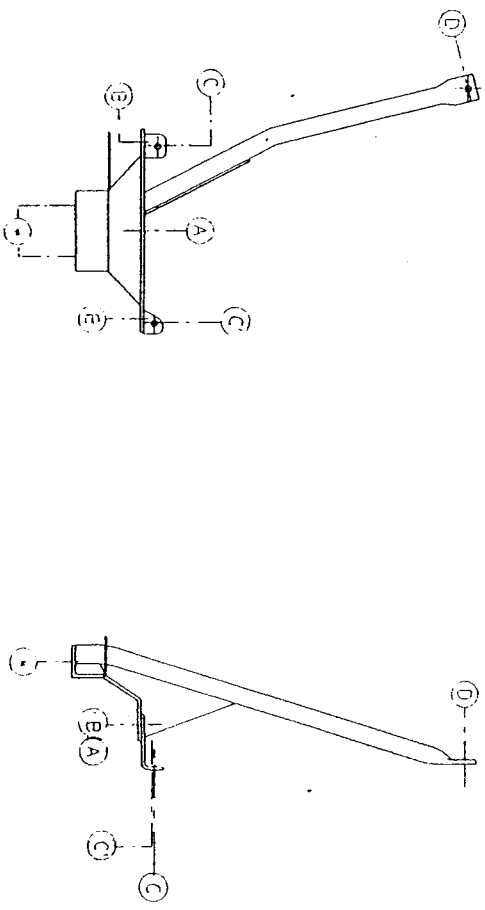

N.B. (\*) Standaard uitrustingen (kunnen vervangen worden door originele aanpassstukken) equipments standard (peuvent être remplacé par des pièces d'adaptation d'origine

