



TREKHAKEN - ATTELAGES

n.v. G. DECONINCK

Molenwegel, 21

8790 Waregem - België

☎ 056 / 60 42 12 (5 l.)

TREKHAAK N° : 225

voor : Ford - Consul en Granada STW

SAMENSTELLING :

- 1 trekhaak
- 1 bolhouder - zweetstuk
- 1 bol Ø 50 compleet
- 2 moeren met bouten M 14 - 35 } (*)
- 4 moeren met bouten M 10 - 30 (D)
- 2 moeren met bouten M 10 - 80 (B)
- 1 moer met bout M 10 - 100 (C)
- 2 moeren met bouten M 8 - 30 (A)
- 4 rondellen 60 - 12 (D)
- 2 verhoogde rondellen 60 - 16/53 (B)
- 1 verhoogde rondel 60 - 16/65 (C)
- 2 vierkante stukjes 20 - 20 - 5/10 (A)
- 7 borgringen Ø 10 (B - C en D)
- 2 borgringen Ø 8 (A)
- 2 borgringen Ø 14 (*)

ATTELAGÉ N° 225

pour : Ford - Consul et Granada STW

COMPOSITION :

- 1 Attelage
- 1 Equerre porte-boule
- 1 Boule Ø 50 complète
- 2 Ecrous avec boulons M 14 - 35 } (*)
- 4 Ecrous avec boulons M 10 - 30 (D)
- 2 Ecrous avec boulons M 10 - 80 (B)
- 1 Ecrou avec boulon M 10 - 100 (C)
- 2 Ecrous avec boulons M 8 - 30 (A)
- 4 Rondelles 60 - 12 (D)
- 2 Rondelles rehaussées 60 - 16/53 (B)
- 1 Rondelle rehaussée 60 - 16/65 (C)
- 2 petites pièces carrées 20 - 20 - 5/10 (A)
- 7 Rondelles de sécurité Ø 10 (B - C en D)
- 2 Rondelles de sécurité Ø 8 (A)
- 2 Rondelles de sécurité Ø 14 (*)

MONTAGE - HANDLEIDING :

- 1° De ophanging van de uitlaatpijp losmaken.
- 2° De trekhaak plaatsen met B passend op de 2 gaten achteraan het chassis, de verhoogde rondellen inbrengen langs de buitenzijde, C tegen de onderkant van de langsliggers, A tegen de onderkant van de carrosserie afboording en D tegen de kofferplaat juist voor de dwarsbalk.
- 3° A - C en D boren (Ø 10,5) en C vergroten tot Ø 17 enkel in de kofferplaat waarin de verhoogde rondel komt.
- 4° Bouten plaatsen met de rondellen (D) in de kofferruimte en (A) in de carrosserieafboording.
- 5° Monteren van (*) en alles degelijk aanschroeven.
- 6° De uitlaatpijp terug ophangen.

NOTICE DE MONTAGE :

- 1° Détacher la suspension de l'échappement.
- 2° Monter l'attelage avec (B) s'adoptant sur les 2 trous à l'arrière du chassis, mettre les rondelles rehaussées à la côté extérieure, (C) contre le dessous des longerons, dessous du bord de la carrosserie et (D) contre la tôle du coffre juste devant la traverse.
- 3° Forer (A) (C) et (D) (Ø 10,5) et agrandir (C) jusqu'au Ø 17, seulement dans la tôle du coffre là où se met la rondelle rehaussée.
- 4° Monter les boulons avec les rondelles (D) dans le coffre, et (A) dans le bord de la carrosserie.
- 5° Monter (*) et bien serrer le tout.
- 6° Remettre l'échappement.

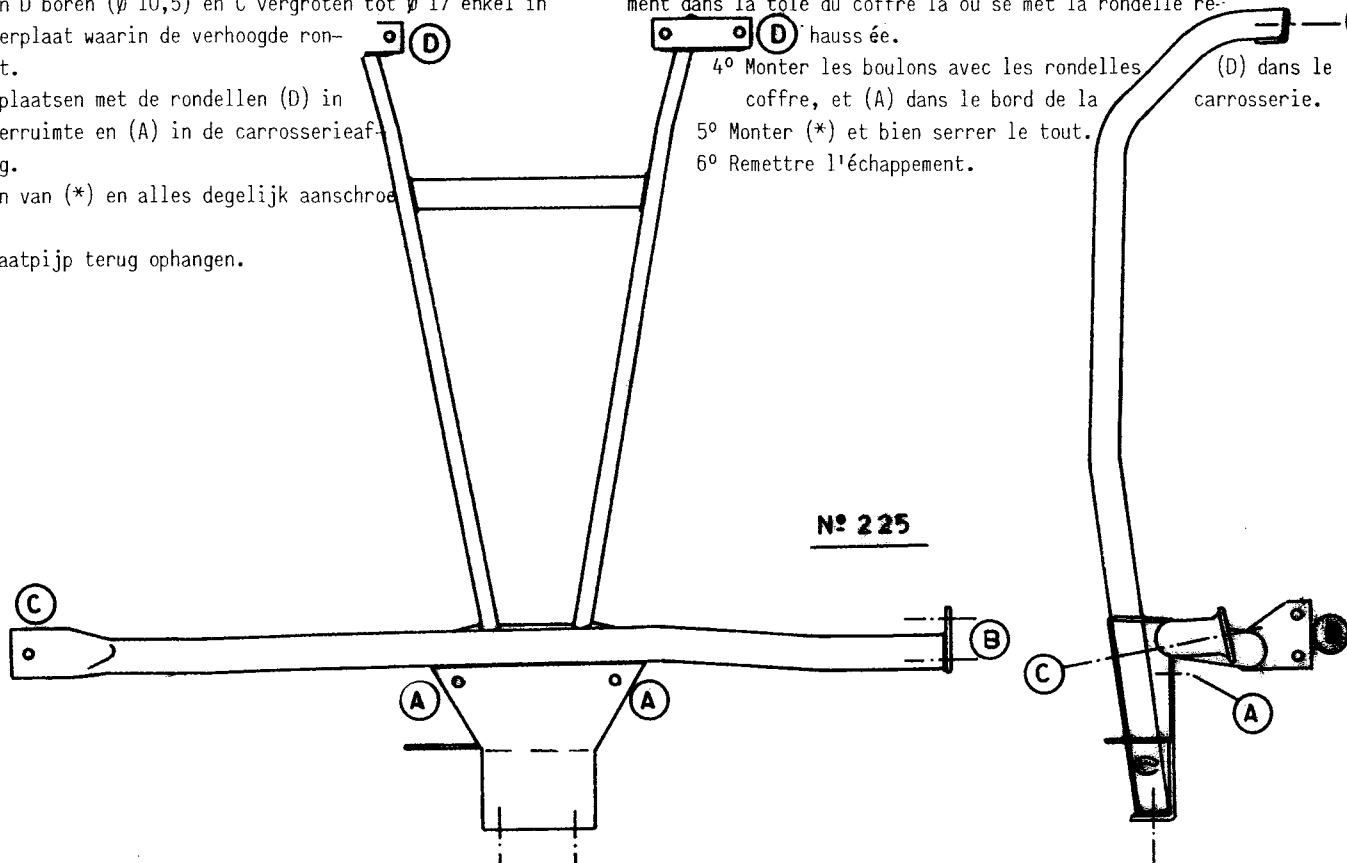

N.B. (*) standaard uitrustingen (kunnen vervangen worden door originele aanpasstukken)

équipements standard (peuvent être remplacés par des pièces d'adaptation d'origine

zie ommesijde
voor verso