



TREKHAKEN - ATTELAGES

n.v. G. DECONINCK

Molenwegel, 21

8790 Waregem - België

☎ 056 / 60 42 12 (5 l.)

TREKHAAK N°: 909

voor: FIAT UNO

SAMENSTELLING:

- 1 trekhaak
 - 1 bolhouder - zweestuk
 - 1 bol Ø 50 compleet
 - 2 moeren met bouten M 14 - 35
- } (*)
- 10 moeren met bouten M10-30 (A-B-C-D-E-F)
 - 2 rondsels 60/25-12 (D)
 - 3 rondels 60-12 (D'-F)
 - 1 monteerstuk -h (A-B)
 - 1 monteerstuk -g (E)
 - 1 monteerstuk -i (C)
 - 10 borgrondsels Ø 10 (A-B-C-D-E-F)
 - 2 borgrondsels Ø 14 (*)

MONTAGEHANDLEIDING:

- 1/ Het reservewiel wegnemen.
- 2/ Het boutje in de reservewielruimte welke de bumper vastmaakt verwijderen (wordt niet meer gebruikt!).
- 3/ De trekhaak plaatsen met (B) tegen de binnenkant trek-oog op voorziene boring, (C) tegen de grondplaat van de koffer juist naast de chassis en boven de uitlaat-ophanging, (E-F) tegen de grondplaat van de reservewielruimte. Bij (B) het monteerstuk -h buitenaan de trek-oog meeschroeven en met (D') tegen en in de U-profiel van chassis.
- 4/ (A-C-E-F) doorboren Ø 10,5.
- 5/ Bij (C) het monteerstuk -i in de koffer bijleggen en (D) via de koffer doorboren Ø 10,5, hier de bouten via de koffer plaatsen en de rondsels onderaan.
- 6/ De overige bouten met monteerstuk -g en rondsels via de koffer plaatsen.
- 7/ Monteren van (*) en alles degelijk aanschroeven.
- 8/ Het reservewiel terugplaatsen.

ATTELAGÉ N°: 909

pour: FIAT UNO

COMPOSITION:

- 1 Attelage
 - 1 Equerre porte-boule
 - 1 Boule Ø 50 complète
 - 2 Ecrous avec boulons M 14 - 35
- } (*)
- 10 Ecrous avec boulons M10-30 (A-B-C-D-E-F)
 - 2 Rondelles 60/25-12 (D)
 - 3 Rondelles 60-12 (D'-F)
 - 1 Pièce de montage -h (A-B)
 - 1 Pièce de montage -g (E)
 - 1 pièce de montage -i (C)
 - 10 Rondelles de sécurité Ø 10 (A-B-C-D-E-F)
 - 2 Rondelles de sécurité Ø 14 (*)

NOTICES DE MONTAGE:

- 1/ Enlever la roue de rechange.
- 2/ Déboulonner et supprimer le boulon qui tient le pare-chocs dans le bac de la roue de rechange.
- 3/ Positionner l'attelage avec (B) contre l'intérieur de l'anneau de traction sur un trou prévu, (C) contre la tôle de fond du coffre, juste à côté du chassis et juste au dessus de la suspension de l'échappement. (E-F) viennent contre la tôle de fond du bac de la roue de rechange. Boulonner la pièce de montage -h à l'anneau de traction en (B) et avec (D') contre et dans le profilé-U du chassis.
- 4/ Forer (A-C-E-F) en Ø 10,5.
- 5/ Mettre la pièce de montage -i dans le coffre en (C) et forer (D) via le coffre en Ø 10,5; mettre les boulons via le coffre et les rondelles en dessous.
- 6/ Mettre les autres boulons avec rondelles et pièce de montage via le coffre.
- 7/ Monter (*) et bien serrer le tout.
- 8/ Remettre la roue de rechange.

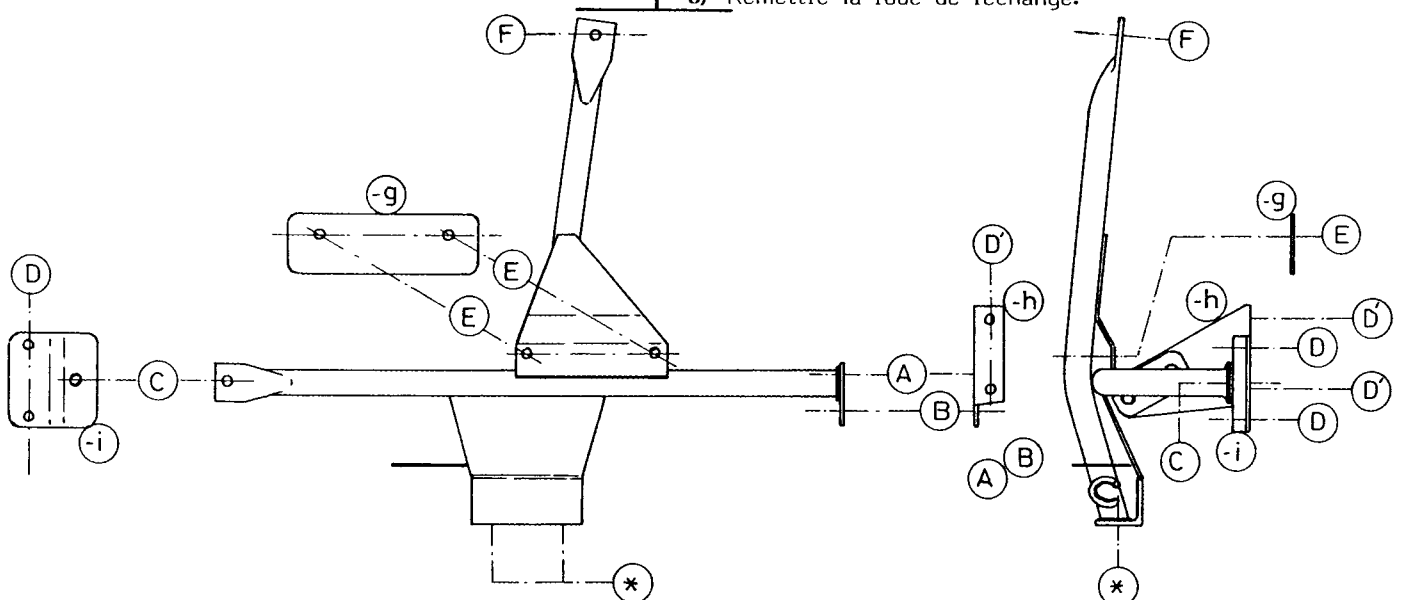

N.B. (*) standaard uitrustingen (kunnen vervangen worden door originele aanpasstukken)

équipements standard (peuvent être remplacés par des pièces d'adaptation d'origine

zie ommezijde
voor verso