



TREKHAKEN - ATTELAGES

n.v. G. DECONINCK
 Molenwegel, 21
 8790 Waregem - België
 ☎ 056 / 60 42 12 (5 l.)

TREKHAAK N°: 280

voor: FIAT TALENTO Cam.

SAMENSTELLING :

- 1 trekhaak
- 1 bolhouder - zweestuk
- 1 bol Ø 50 compleet
- 2 moeren met bouten M 14-35 } (*)
- 2 moeren met bouten M10-30 (E)
- 4 moeren met balkkopbouten M10-30 (D)
- 6 moeren met balkkopbouten M10-110 (A-B-C)
- 4 verhoogde rondsels 60-16/h88 (B-C)
- 2 verhoogde rondsels 60/35-16/h88 (A)
- 2 rondsels 60-12 (E)
- 2 monteerstukken -f (A-B-D)
- 12 borgrondsels Ø 10 (A-B-C-D-E)
- 2 borgrondsels Ø 14 (*)

MONTAGEHANDLEIDING :

- 1/ Reservewiel wegnemen.
- 2/ Montagepunten A passen met grote gaten voorzien in onderkant chassisbalken achteraan naast sleepogen. Hier verhoogde rondsels inbrengen via onderkant. Montagepunten B passen tevens met boringen in chassis; deze zijn gelegen naast de veerschommelbevestigingen. Deze gaten doorboren Ø 10,5 tot in laadruimte en hier deze vermeerderen enkel in bovenplaat tot Ø 17 om de verhoogde rondsels te kunnen plaatsen.
- 3/ Monteerstukken -f op de verhoogde rondsels B in laadruimte bijleggen.
- 4/ Trekhaak plaatsen met: A en B op hierboven vermelde punten (bij B bouten plaatsen); D tegen grond van laadvloer; C tegen chassisbalken en E tegen onderkant bumper.
- 5/ Punten A,D,C en E doorboren Ø 10,5. Boringen C enkel in bovenplaat vermeerderen tot Ø 17 om de verhoogde rondsels toe te laten.
- 6/ Alle bouten C met rondsels plaatsen. Monteren van * en alles degelijk vastschroeven.

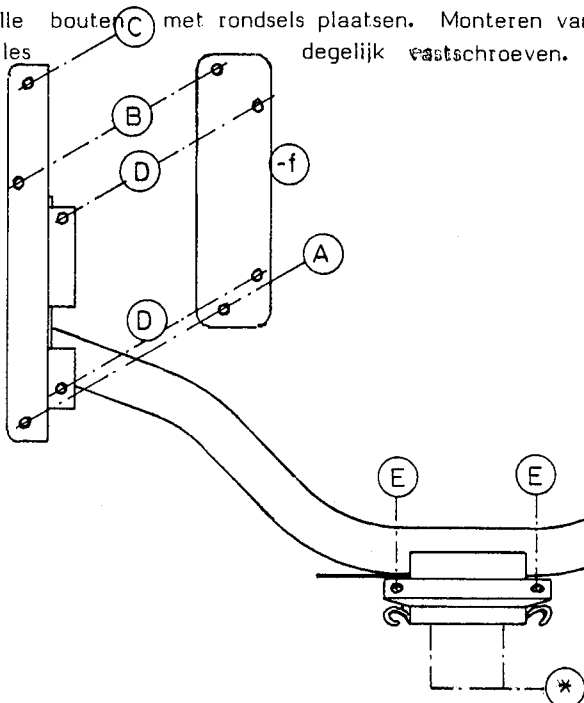

ATTELAGE N°: 280

pour: FIAT TALENTO Cam.

COMPOSITION :

- 1 Attelage
- 1 Equerre porte-boule
- 1 Boule Ø 50 complète
- 2 Ecrus avec boulons M 14-35 } (*)
- 2 écrous avec boulons M10-30 (E)
- 4 écrous avec boulons à tête ronde M10-30 (D)
- 6 écrous avec boulons à tête ronde M10-110 (A-B-C)
- 4 verhoogde rondsels 60-16/h88 (B-C)
- 2 rondelles rehaussées 60/35-16/h88 (A)
- 2 rondelles 60-12 (E)
- 2 pièces de montage -f (A-B-D)
- 2 rondelles de sécurité Ø 14 (*)
- 2 rondelles de sécurité Ø 10 (A-B-C-D-E)

MANUEL DE MONTAGE :

- 1/ Enlever la roue de rechange.
- 2/ Les points de montage A vont avec les trous grands, prévus dans le dessous des poutres de chassis à l'arrière à côté des poutres de chassis. Mettre ici les rondelles rehaussées par le dessous. Les points de montage B vont aussi avec les forages dans le chassis, qui se trouvent à côté des fixation des jumelles. Forer ces trous Ø10,5 jusque dans l'espace de charge et agrandir ici seulement dans la tôle de dessus jusqu'au Ø 17 pour pouvoir placer les rondelles rehaussées.
- 3/ Mettre les pièces de montage -f sur les rondelles rehaussées B dans l'espace de charge.
- 4/ Positionner l'attelage: avec A et B sur les points mentionnés ci-dessus (placer à B les boulons); D contre le fond de la benne; C contre les poutres de chassis et E contre le dessous du pare-chocs.
- 5/ Forer les points A,D,C et E (Ø 10,5). Agrandir les forages C seulement dans la tôle de dessus jusqu'au Ø 17 pour permettre les rondelles rehaussées.
- 6/ Placer C tous les boulons avec rondelles. Monter le * et bien serrer le tout.

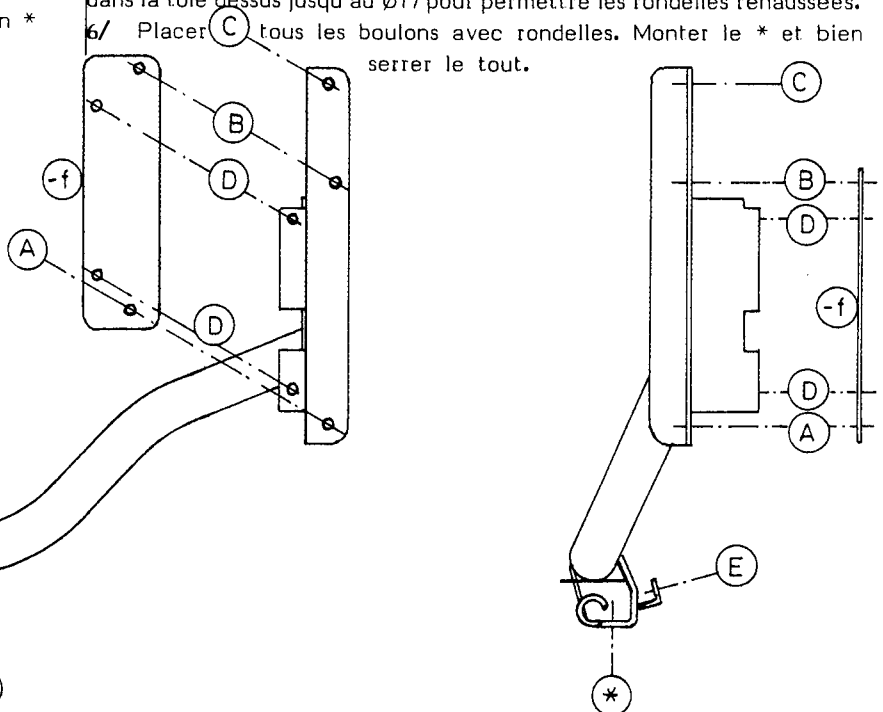

N.B. (*) standaard uitrustingen (kunnen vervangen worden door originele aanpasstukken)

équipements standard (peuvent être remplacé par des pièces d'adaptation d'origine)

zie ommezijde
 voir au verso