



TREKHAKEN - ATTELAGES

n.v. G. DECONINCK

Molenwegel, 21

8790 Waregem - België

☎ 056 / 60 42 12 (5 l.)

TREKHAAK N°: 681

voor: FIAT REGATA Weekend stw. '85-

SAMENSTELLING :

- 1 trekhaak
- 1 bolhouder - zweestuk
- 1 bol Ø 50 compleet
- 2 moeren met bouten M 14 - 35
- 2 moeren met bouten M10-100 (C)
- 2 moeren met bouten M10-30 (D)
- 2 bouten M10-20 (A)
- 2 bouten M10-30 (B)
- 2 rondsels 60-M10 (A)
- 2 verhoogde segmentrondsels 60/35-16/68 (C)
- 1 monteerstuk -f (A)
- 8 borgrondsels Ø 10 (A-B-C-D)
- 2 borgrondsels Ø 14 (*)

MONTAGEHANDLEIDING :

- 1/Grondbekleding in laadruimte losmaken en opheffen.
 - 2/Monteerstuk -f schuiven in versterking, (voorzien in midden onderaan, achteraan wagen) aan dwarsbalk en passend met de voorziene gaten.
 - 3/Trekhaak plaatsen: met (A) passend op vermelde gaten en de bouten inschroeven; met (B) tegen de onderkant dwarsbalk eveneens op de voorziene gaten (hier moerrondsels inbrengen via openingen in dwarsbalk, zichtbaar bij neerklappen van bumper); met (C) tegen onderkant langsliggers en met (D) tegen grondplaat koffer juist voor reservewielruimte.
 - 4/(C) en (D) doorboren Ø 10,5. (C) enkel in de bovenplaat vermeerderen tot Ø 17 (dit om verhoogde rondsels toe te laten).
 - 5/Alle bouten en rondsels plaatsen via laadruimte. Monteren (*) en alles degelijk aanschroeven.
- N.B.** Bumper kan enkel neerklappen als bol en twee weggenomen worden.
- 6/Grondbekleding laadruimte terug bevestigen.

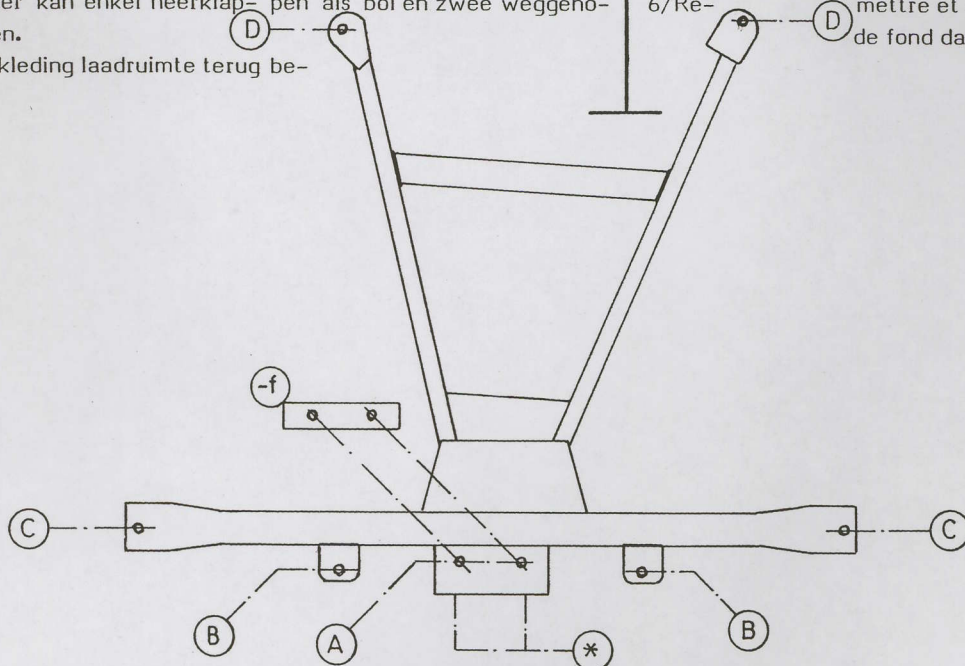

ATTELAGE N°: 681

pour: FIAT REGATA Weekend stw. '85-

COMPOSITION :

- 1 Attelage
- 1 Equerre porte-boule
- 1 Boule Ø 50 complète
- 2 Ecrous avec boulons M 14 - 35
- 2 écrous avec boulons M10-100 (C)
- 2 écrous avec boulons M10-30 (D)
- 2 boulons M10-20 (A)
- 2 boulons M10-30 (B)
- 2 rondelles 60-M10 (A)
- 2 rondelles rehaussées segment 60/35-16/68 (C)
- 1 pièce de montage -f (A)
- 8 rondelles de sécurité Ø 10 (A-B-C-D)
- 2 rondelles de sécurité Ø 14 (*)

NOTICES DE MONTAGE :

- 1/Détacher et soulever la couverture de fond dans l'espace de charge
 - 2/Avancer la pièce de montage dans le renforcement au milieu, à l'arrière de voiture sur la traverse et sur les trous prévus.
 - 3/Positionner l'attelage: avec (A) sur les trous mentionnés et placer les boulons; avec (B) contre le dessous de la traverse aussi sur les trous prévus (mettre ici les rondelles d'écrou via les ouvertures dans la traverse, visible avec pare-chocs baissé); avec (C) contre le dessous des longerons et avec (D) contre la tôle de fond du coffre juste devant l'espace de la roue de rechange.
 - 4/Forer (C) et (D) Ø 10,5. Agrandir (C) seulement dans la tôle dessus jus qu'au Ø 17 (pour permettre les rondelles rehaussées).
 - 5/Mettre tous les boulons et rondelles via l'espace de charge. Monter (*) et bien serrer le tout.
- P.S.** Le pare-chocs peut baisser, si la boule et l'équerre sont enlevées.
- 6/Re-

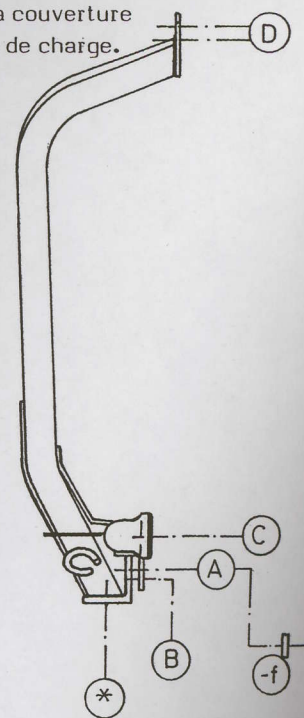

N.B. (*) standaard uitrustingen (kunnen vervangen worden door originele aanpasstukken)

équipements standard (peuvent être remplacés par des pièces d'adaptation d'origine

Zie ommezijde
Voir au verso