



# TREKHAKEN - ATTELAGES

n.v. G. DECONINCK

Molenwegel, 21

8790 Waregem - België

☎ 056 / 60 42 12 (5 l.)

TREKHAAK N°: 944

voor : FIAT REGATA

## SAMENSTELLING :

- 1 trekhaak
- 1 bolhouder - zweestuk
- 1 bol Ø 50 compleet
- 2 moeren met bouten M 14 - 35
- 2 moeren met bouten M10-30 (C)
- 4 moeren met bouten M10-90 (A-B)
- 2 rondsels 60-12 (C)
- 2 verhoogde rondsels 60-16/65 (A)
- 2 verhoogde rondsels 60-16/58 (B)
- 6 borgrondsels Ø 10 (A-B-C)
- 2 borgrondsels Ø 14 (\*)

## MONTAGEHANDLEIDING :

- 1/ De bekleding in de koffer oplichten of wegnemen.
- 2/ De trekhaak plaatsen met (A) tegen de onderkant van de dwarsbalk achteraan op voorziene gaten die nog dienen doorgeboord te worden tot in de kofferruimte, zie 3/.
- (B) komt tegen de onderkant van de langsliggers en (C) tegen de grondplaat van de koffer juist voor de reservewielruimte en juist achter de dwarsbalk (waar de vering is aan bevestigd).
- 3/ (A-B-C) doorboren Ø 10,5. (A-B) enkel in de bovenplaat vermeerderen tot Ø 17 om de verhoogde rondsels toe te laten.
- 4/ Alle bouten met rondsels plaatsen, monteren van (\*) en alles degelijk aanschroeven.
- 5/ Bekleding terugplaatsen.

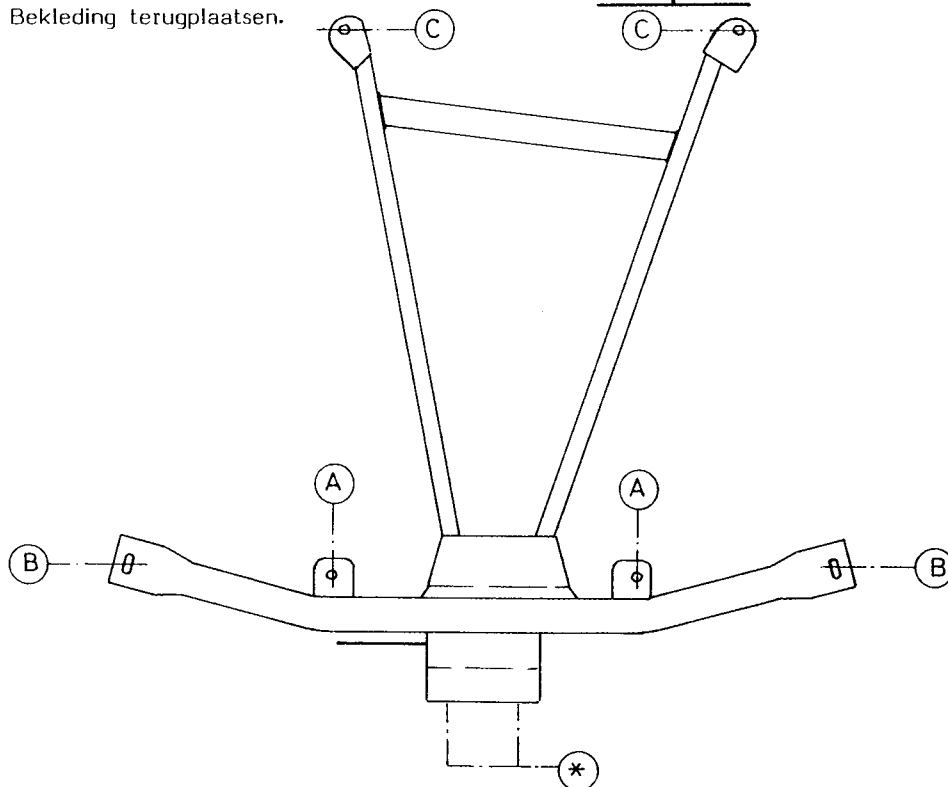

ATTELAGE N°: 944

pour : FIAT REGATA

## COMPOSITION :

- 1 Attelage
- 1 Equerre porte-boule
- 1 Boule Ø 50 complète
- 2 Ecrous avec boulons M 14 - 35
- 2 Ecrous avec boulons M10-30 (C)
- 4 Ecrous avec boulons M10-90 (A-B)
- 2 Rondelles 60-12 (C)
- 2 Rondelles rehaussées 60-16/65 (A)
- 2 Rondelles rehaussées 60-16/58 (B)
- 6 Rondelles de sécurité Ø 10 (A-B-C)
- 2 Rondelles de sécurité Ø 14 (\*)

## NOTICES DE MONTAGE :

- 1/ Soulever ou enlever le tapis dans le coffre.
- 2/ Positionner l'attelage avec (A) contre le dessous de la traverse, à l'arrière sur des trous prévus, forer jusque dans le coffre (voir 3/). (B) vient contre le dessous des longerons et (C) contre la tôle de fond du coffre, juste devant le bac de la roue de rechange et juste derrière la traverse où on trouve la fixation de la suspension.
- 3/ Forer (A-B-C) en Ø 10,5. Agrandir les forages (A-B) seulement dans la tôle de dessus jusqu'en Ø 17 pour permettre de placer les rondelles rehaussées.
- 4/ Mettre tous les boulons et rondelles, monter (\*) et bien serrer le tout.
- 5/ Remettre le tapis.

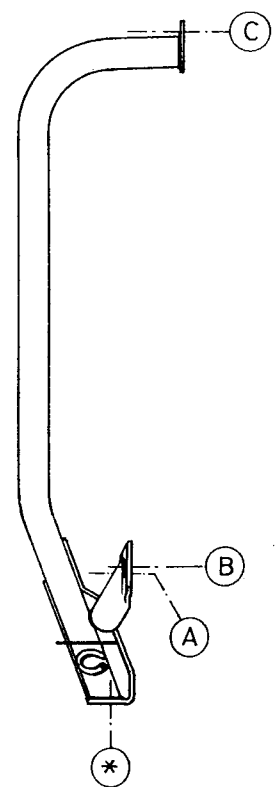

N.B. (\*) standaard uitrustingen (kunnen vervangen worden door originele aanpasstukken)

équipements standard (peuvent être remplacé par des pièces d'adaptation d'origine

219 ommezijde  
van 1980