



TREKHAKEN - ATTELAGES

n.v. G. DECONINCK
Molenwegel, 21
8790 Waregem - België
☎ 056 / 60 42 12 (5 l.)

TREKHAAK N°: 162

voor: FIAT FIORINO '94-

SAMENSTELLING :

- 1 trekhaak
- 1 bolhouder - zweestuk
- 1 bol Ø 50 compleet } (*)
- 2 moeren met bouten M 14-35 } (A)
- 2 moeren met bouten M10-70 } (A)
- 2 moeren met balkopbouten M10-30 (B)
- 1 moer met balkopbout M10-80 (C)
- 4 rondsels 60-12 (A-B)
- 2 verhoogde rondsels 60-16/43 (A)
- 1 verhoogd rondsel 60-16/53 (C)
- 5 borgrondsels 10mm (A-B-C)
- 2 borgrondsels 14mm (*)

MONTAGEHANDLEIDING

1. De rubberen stopfels die de boringen afdichten achter de veerschommels verwijderen. Deze gaten doorboren tot in de laadruimte (diam. 10,5mm). Bouten met losse rondsels via laadruimte inbrengen en verhoogde rondsels via onderkant op deze bouten aanbrengen.
 2. Trekhaak plaatsen met A passend op voor genoemde bouten. B tegen grond laadvloer juist voor dwarsbalk. C tegen onderkant dwarsbalk naast bevestiging uitlaat (buis van trekhaak komt boven uitlaatbuis).
 3. De punten B en C doorboren (diam. 10,5mm). De boring C nadien enkel in bovenplaat vermeerderen tot diam. 17mm dit om het verhoogd rondsel toe te laten.
 4. Alle bouten met rondsels bevestigen. * monteren en alles degelijk vastschroeven.
- NB. Het bolhouder-zweestuk (model A) wordt altijd omgekeerd gemonteerd; anders kan de achterdeur niet open.

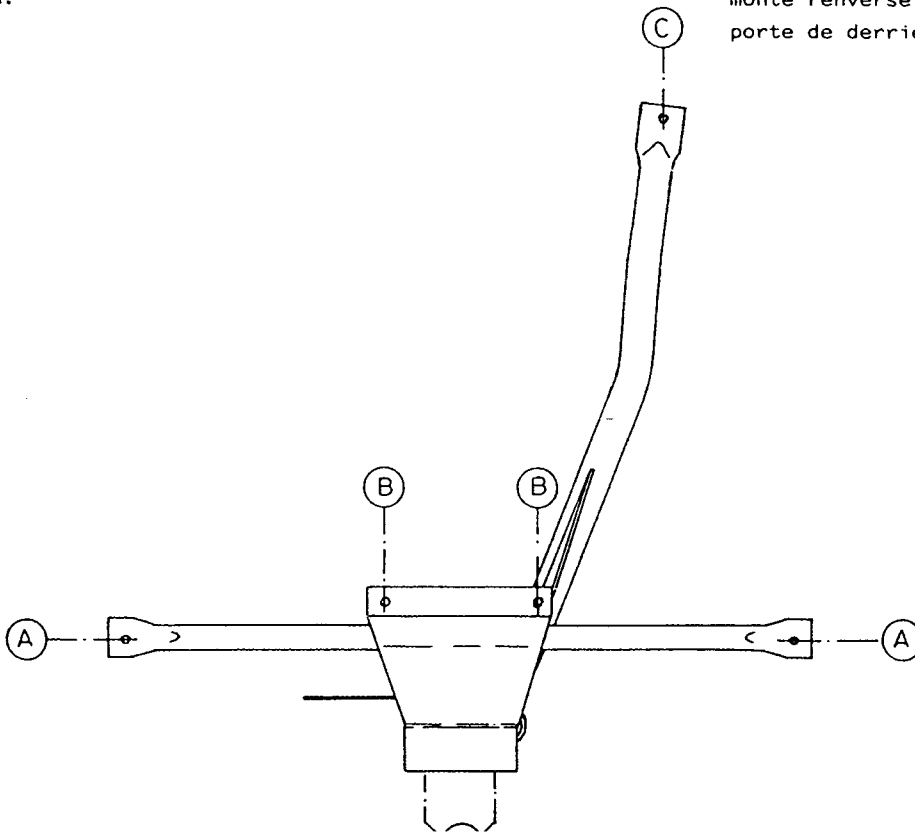

ATTELAGEN N°: 162

pour: FIAT FIORINO '94-

COMPOSITION :

- 1 Attelage
- 1 Equerre porte-boule
- 1 Boule Ø 50 complète } (**)
- 2 Ecrus avec boulons M 14-35 } (A)
- 2 Ecrus avec boulons M10-70 } (A)
- 2 Ecrus avec boulons à tête ronde M10-30 (B)
- 1 Ecrus avec boulon à tête ronde M10-80 (C)
- 4 Rondelles 60-12 (A-B)
- 2 Rondelles rehaussées 60-16/43 (A)
- 1 Rondelle rehaussée 60-16/53 (C)
- 5 Rondelles de sécurité 10mm (A-B-C)
- 2 Rondelles de sécurité 14mm (*)

MANUEL DE MONTAGE

1. Enlever les bouchons en caoutchouc qui couvrent les forages derrière les jumelles. Forer ces trous jusqu'au coffre (diam. 10,5mm). Introduire les boulons avec rondelles libres via le coffre et placer les rondelles rehaussées sur ces boulons via le dessous.
 2. Placer l'attelage avec A sur les boulons sus-dite. B contre le fond du coffre juste devant la traverse. C contre le dessous de la traverse à côté de la point de fixation de l'échappement (la tube de l'attelage au dessus de la tube de l'échappement).
 3. Forer les points B et C (diam. 10,5mm). Agrandir le forage C dans la tôle supérieure jusqu'au diam. 17mm pour permettre la rondelle rehaussée.
 4. Fixer tous les boulons avec rondelles. Monter le * et bien serrer l'ensemble.
- NB. Le support-rotule (modèle A) doit toujours être monté renversé; autrement on ne peut plus ouvrir la porte de derrière.

