

# Trekhaken - Attelages - Anhängervorrichtungen - Tow bars







**Fiat Doblò 01/2001 - 12/2005**

**Fiat Doblò + Maxi 01/2006 - ...**



**GDW Ref. 1285**

**EEC APPROVAL N° : e6\*94/20\*0593\*00**

max ↓ kg	X	max ↓ kg			
					
D=		X 0.00981	≤	8,20	KN
max ↓ kg	X	max ↓ kg			
					
	S/		=	85	Kg
Max.			=	1300	Kg

**GDW nv - Hoogmolenwegel 23 - B-8790 Waregem**  
**TEL. 32(0)56 60 42 12(L5) - FAX. 32(0)56 60 01 93**  
 E-Mail : [gdw@gdwtowbars.com](mailto:gdw@gdwtowbars.com) - Website : [www.gdwtowbars.com](http://www.gdwtowbars.com)



Fiat Doblò 01/2001 - 12/2005  
Fiat Doblò + Maxi 01/2006 - ...  
Ref. 1285

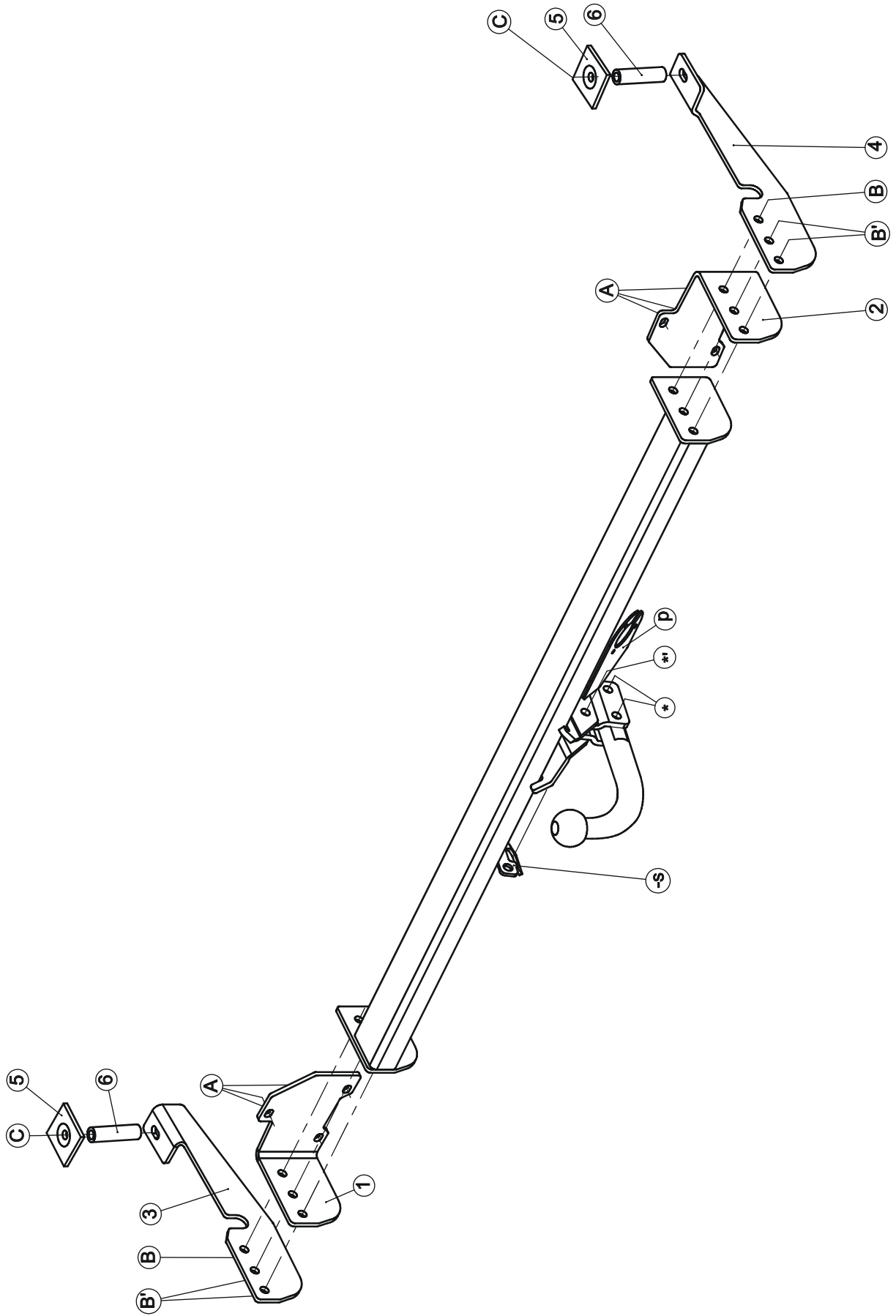











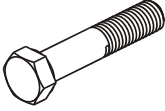
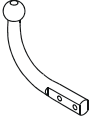
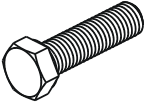
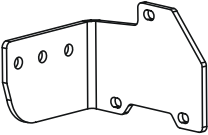

# Fiat Doblò 01/2001 - 12/2005

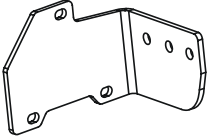
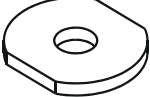
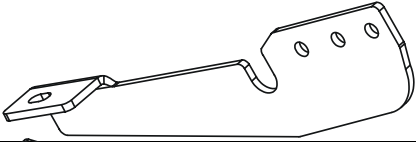
## Fiat Doblò + Maxi 01/2006 - ...

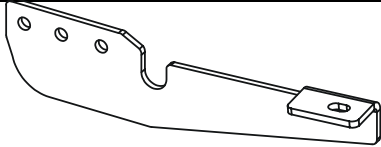
### Ref. 1285

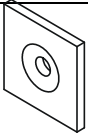
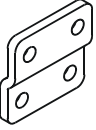
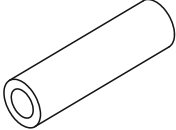
#### Samenstelling – Composition – Zusammenstellung

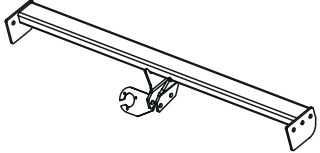
	4 x	DIN 985-M12 -8.8	*_*'	GDW ref. 800.000	1 x	
	2 x 2 x 2 x	DIN 931-M12x65 -8.8 DIN 931-M12x60 -8.8 DIN 931-M10x110 -8.8	*' * C	GDW ref. T45M000	1 x	
	6 x 6 x	DIN 933-M8x30 -8.8 DIN 933-M10x35 -8.8	A B-B'	GDW ref. 109996 ①	1 x	
	6 x 8 x	DIN 128-A8-FSt DIN 128-A10-FSt	A B-B'-C	GDW ref. 109997 ②	1 x	
	2 x	Ø 40-35-12-4 mm GDW ref. 905003	C	GDW ref. 109999 ③	1 x	
	4 x	DIN 934-M10 -8.8	B-C	GDW ref. 109998 ④	1 x	
	6 x	DIN 9021-M8	A	GDW ref. 110000 ⑤	2 x	
	2 x	GDW ref. 800.008		GDW ref. 110001 ⑥	2 x	
	2 x	GDW ref. 800.011		GDW ref. 1285	1 x	

Bouten - Boulons - Bolts - Bolzen			DIN 912 - DIN 931 - DIN 933 - DIN 7991		
Kwaliteit 8.8					
M6	10,8Nm of 1,1kgm	M8	25,5Nm of 2,60kgm	M10	52,0Nm of 5,30kgm
M12	88,3Nm of 9,0kgm	M14	137Nm of 14,0kgm	M16	211,0Nm of 21,5kgm
Bouten - Boulons - Bolts - Bolzen			DIN 912 - DIN 931 - DIN 933 - DIN 7991		
Kwaliteit 10.9					
M6	13,7Nm of 1,4kgm	M8	35,3Nm of 3,6kgm	M10	70,6Nm of 7,20kgm
M12	122,6Nm of 12,5kgm	M14	194Nm of 19,8kgm	M16	299,2Nm of 30,5kgm



**Fiat Doblò 01/2001 - 12/2005**  
**Fiat Doblò + Maxi 01/2006 - ...**  
**Ref. 1285**

**Montagehandleiding**

- 1) Demonteer de bumper en verwijder definitief de metalen stootbalk.
- 2) Plaats de monteerstukken (ref.1) en (ref.2) met de punten (A) op de vrijgekomen schroefboringen na het verwijderen van de stootbalk. Breng de bouten en rondsels in en zet handvast.
- 3) Verwijder onderaan de 2 plasticen doppen uit de korte dwarsligger. Breng via de onderzijde de buisjes (ref.6) in de vrijgekomen boringen. Verwijder de groundbekleding in de koffer en verwijder de 2 rubberen doppen in de grondplaat (deze gaten passen met de gaten in de dwarsligger). Plaats de monteerplakjes (ref.5) in de koffer, plaats de monteerstukken (ref.3) en (ref.4) zodat de punten (C) komen te passen met de beschreven gaten, breng de bouten in en zet handvast. Plaats de trekhaak tussen de monteerstukken (ref.1) en (ref.2) zodat de punten (B) en (B') van de trekhaak komen te passen met die van de monteerstukken. Breng alle bouten en rondsels in en span alles goed aan.
- 4) Maak een insnijding in de bumper volgens bijgeleverde tekening.  
Opgelet ! -voor de modellen met het bouwjaar 01/2001 - 12/2005 (zie figuur 1)  
-voor de modellen met het bouwjaar vanaf 01/2006 (zie figuur 2)
- 5) Monteren van (\*) en goed vastzetten.

**N.B.**

Voor de maximum toegestane massa welke uw voertuig mag trekken dient U uw dealer te raadplegen.  
Verwijder eventueel de bitumenlaag op de bevestigingsplaats van de trekhaak.  
Opgepast bij het boren dat men geen remleiding, elektriciteitsdraden of brandstofleidingen beschadigt.



# Fiat Doblò 01/2001 - 12/2005

## Fiat Doblò + Maxi 01/2006 - ...

### Ref. 1285

#### Notice de montage

- 1) Démonter le pare-chocs et supprimer définitivement le butoir métallique.
- 2) Mettre les pièces de montage (1) et (2) avec les points (A) sur les forages filetés libérés après avoir supprimé le butoir. Introduire les boulons et les rondelles mais ne pas encore serrer.
- 3) Supprimer en-dessous les 2 bouchons en plastique de la tranverse courte. Introduire par l'en-dessous les tubes (6) dans les forage libérés. Supprimer la couverture du fond du coffre et supprimer les 2 bouchons en caoutchouc dans la plaque du fond (ces trous s'adaptent aux trous de la tranverse). Mettre les plaquettes de montage (5) dans le coffre, mettre les pièces de montage (3) et (4) de sorte que les points (C) s'adaptent aux trous décrits. Introduire les boulons mais ne pas encore serrer. Mettre l'attelage entre les pièces de montage (1) et (2) de sorte que les points (B) et (B') de l'attelage s'adaptent aux pièces de montage. Introduire tous les boulons et les rondelles et bien serrer le tout.
- 4) Faire une découpe dans le pare-chocs selon le dessin ci-joint.  
Attention ! -pour les modèles de 01/2001 - 12/2005 (voir figure 1)  
-pour les modèles à partir de 01/2006 (voir figure 2)
- 5) Monter (\*) et bien fixer.

#### Remarque

Pour le poids de traction maximum autorisé de votre voiture, consulter votre concessionnaire.  
Enlever la couche de bitume ou d'anti-tremblement qui recouvre éventuellement les points de fixation.  
Veiller en perçant à ne pas endommager les conduites de frein et de carburant



# Fiat Doblò 01/2001 - 12/2005

## Fiat Doblò + Maxi 01/2006 - ...

### Ref. 1285

#### Fitting instructions

- 1) Disassemble the bumper and permanently remove the metal buffer beam.
- 2) Place the mounting pieces (1) and (2) with the points (A) on the liberated srew-thread holes after removing the buffer beam. Insert the bolts and washers but do not tighten yet.
- 3) Remove below the 2 plastic caps out of the short cross-beam. Insert trough the underside the tubes (6) in the liberated drillings. Remove the floorcovering in the trunk and remove the 2 rubber caps in the base plate (these holes are matching with the holes in the cross-beam). Place the mounting slices (5) in the trunk, place the mounting pieces (3) and (4) so that the points (C) are matching with the described holes. Insert the bolts but do not tighten yet. Place the tow bar between the mounting pieces (1) and (2) so that the points (B) and (B') of the tow bar are matching with those of the mounting pieces. Insert all bolts and washers and tighten evrything firmly.
- 4) Make an incision in the bumper according to drawing enclosed.  
Attention ! -for models as from 01/2001 - 12/2005 (see figure 1)  
-for models as from 01/2006 (see figure 2)
- 5) Assemble (\*) and tighten firmly.

#### Note

Please consult your cardealer or owners manual for the maximal permissable towing mass.  
Remove any bitumen coating on the fastening position for the tow bar.  
When drilling, be carefull not to damage any brake lines, electrical wiring or fuel lines.



# Fiat Doblò 01/2001 - 12/2005

## Fiat Doblò + Maxi 01/2006 - ...

### Ref. 1285

#### Anbauanleitung

- 1) Stoßstange abmontieren und der Metallstoßbalken endgültig entfernen.
- 2) Montierstücke (1) und (2) mit Punkte (A) auf die freigekommenen Schraubenlöcher setzen nach der Stoßbalken entfernt zu haben. Bolzen und Ritzel einbringen aber noch nicht anspannen.
- 3) Unten, die 2 Plastikabdichtungen aus der kurze Querträger entfernen. Via die Unterseite Rohrchen (6) in die freigegebenen Bohrungen bringen. Bodenbekleidung aus den Koffer nehmen und die 2 Abdichtungen aus Gummi im Grundplatte entfernen (diese Löcher passen mit Löcher in der Querträger). Montierstücke (5) in Koffer setzen, Montierstücke (3) und (4) setzen so daß Punkte (C) passen mit die beschriebenen Löcher. Bolzen einbringen aber noch nicht anspannen. Anhängerkupplung zwischen Montierstücke (1) und (2) setzen so daß Punkte (B) und (B') von Anhängerkupplung passen mit die Punkte von Montierstücke. Alle Bolzen und Ritzel einbringen und alles gut anspannen.
- 4) Einen Einschnitt machen in Stoßstange entsprechend beigefügter Zeichnung.  
Achtung! für die Modellen 01/2001 - 12/2005 (siehe Figur 1)  
für die Modellen ab 01/2006 (siehe Figur 2)
- 5) (\*) montieren und gut anspannen.

#### Hinweise

Die Maximale Anhängelast ihres Fahrzeuges können Sie im Fahrzeugschein oder im Benutzerhandbuch nachlesen.  
Im Bereich der Anlageflächen muß Unterbodenschutz und Antidröhmaterial entfernt werden.  
Vor dem Bohren prüfen, daß keine, dort eventuell Leitungen beschädigt werden können



**Fiat Doblò 01/2001 - 12/2005**

**Fiat Doblò + Maxi 01/2006 - ...**

**Ref. 1285**



**Fiat Doblò 01/2001 - 12/2005**  
**Fiat Doblò + Maxi 01/2006 - ...**  
**Ref. 1285**

**Fig.1**

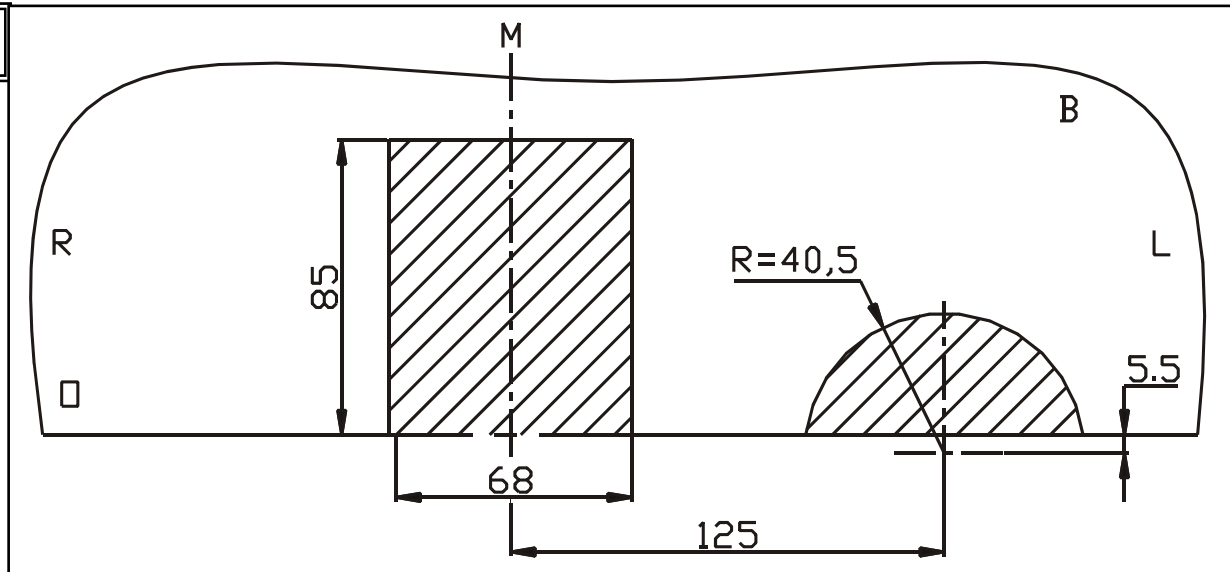

Uitsnijding bumper : het gearceerde gebied moet weggesneden worden  
"B" = de bumper  
"O" = de onderrand van de bumper  
"M" = het midden van de bumper

Découpe pare-chocs : la zone hachurée doit être découpée  
"B" = le pare-chocs  
"O" = le bord inférieur du pare-chocs  
"M" = le milieu du pare-chocs

Ausschnitzung Stoßstange : das schraffierte Gebiet muß weggeschnitten werden  
"B" = Stoßstange  
"O" = Unterrand Stoßstange  
"M" = der Mitter von Stoßstange

Excision bumper : the hatched area has to be cut away  
"B" = the bumper  
"O" = the lower rim of the bumper  
"M" = the middle of the bumper

**Fig.2**

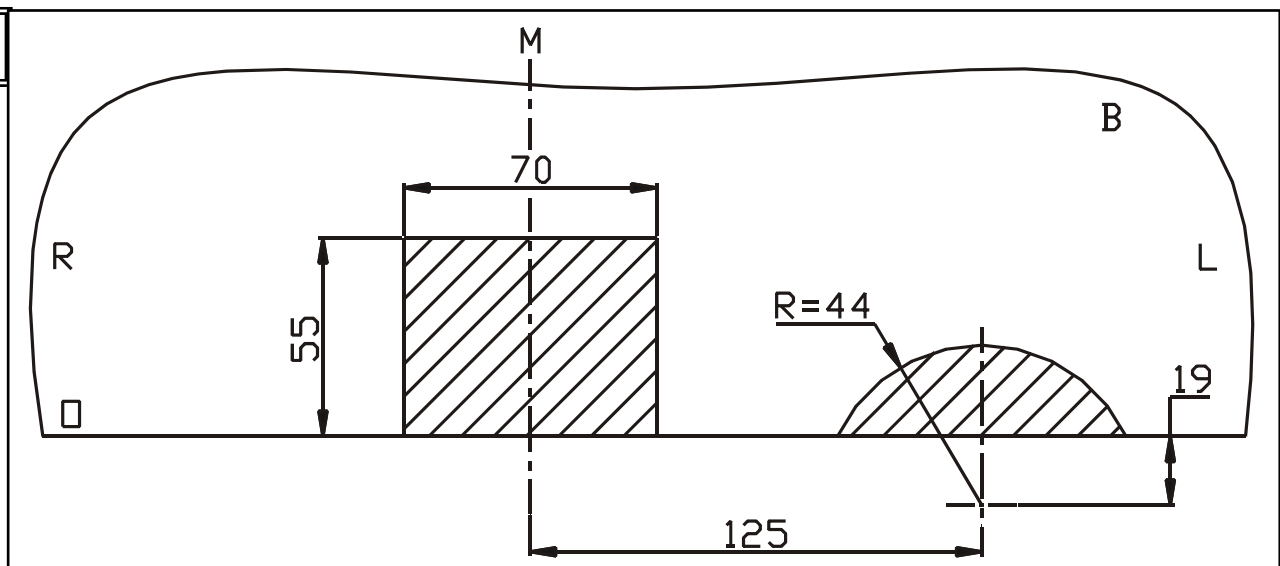



**Fiat Doblò 01/2001 - 12/2005**  
**Fiat Doblò + Maxi 01/2006 - ...**  
**Ref. 1285**

**BELANGRIJKE RAADGEVINGEN :**

**IN HET VOERTUIG BEWAREN**

Montage :

- Voor aanvang van de montage dient de trekhaak gecontroleerd te worden op transport schade.
- Raadpleeg aandachtig de montagehandleiding. Alle instructies dienen gevolgd te worden.
- Voor de montage moet de trekhaak eerst op het voertuig gepresenteerd worden.
- Bij het boren van gaten, controleren dat aanwezige bekabelingen niet beschadigd kunnen worden. Verwijder antidreun of bitumenlaag. Geboorde gaten en carrosserie onderdelen met corrosiewerende verf behandelen.
- Als het voertuig geen standaard bumpers heeft (speciale serie, sportuitvoeringen, Tuning parts ...), dient de uitsparingsmal gecontroleerd te worden. Neem bij twijfel contact op met GDW.

Garantie :

- De aangegeven Max. trekmassa, "D" en "S" waarde mogen niet overschreden worden.
- Na 1.000.km gebruik en ten minste 1 keer per jaar hoeft de trekhaak gecontroleerd te worden :
  - o Alle boutverbindingen controleren en bij spannen als nodig.
  - o Beschadiging aan de verf herstellen.
  - o Als de trekhaak door een externe belasting geraakt wordt moet deze vervangen worden.
  - o De interne delen van het afneembaar systeem moeten ingevet worden.

Gebruik :

- **Indien trekhaak kogel de kentekenplaat of het mistlicht geheel of gedeeltelijk bedekt moet deze bij niet gebruik verwijderd worden.**

**RECOMMANDATIONS IMPORTANTES :**

**A CONSERVER DANS LE VEHICULE**

Montage :

- S'assurer que l'attelage n'ait pas été endommagé durant le transport. Vérifier la référence.
- Consulter attentivement la notice de pose et suivre à la lettre les instructions de montage de l'attelage.
- Présenter l'attelage sous le véhicule avant d'effectuer le montage.
- Si des forages sont nécessaires, s'assurer de l'absence de câbles électriques, de freinage ou autres. Enlever les restes de forage et traiter les tôles ou tubes forés avec un produit anti-corrosif.
- Si le véhicule est équipé de pare-chocs non standards (séries spéciales, kits sport, tuning ...), il est impératif de consulter le service technique de GDW avant de procéder au montage.

Garantie :

- Respecter la masse tractable du véhicule ainsi que les valeurs « D » et « S » précisées dans la notice.
- L'attelage doit être contrôlé après les premiers 1.000 km d'utilisation et ensuite au moins une fois par an :
  - o Contrôler toute la visserie et resserrer si nécessaire
  - o Réparer les dommages qu'aurait subis la peinture
  - o Remplacer les pièces qui auraient été endommagées suite à un accident ou une collision
  - o Graisser les parties intérieures des attelages escamotables

Utilisation :

- **Si la rotule ou la boule est positionnée devant la plaque d'immatriculation ou le feu de brouillard, il est OBLIGATOIRE de la retirer quand elle n'est pas utilisée !**



**Fiat Doblò 01/2001 - 12/2005**  
**Fiat Doblò + Maxi 01/2006 - ...**  
**Ref. 1285**

**GENERAL INSTRUCTIONS:**

**MUST BE KEPT IN THE VEHICLE**

Fitting :

- Make sure that the tow bar has not been damaged during transport and it is the right reference for the vehicle.
- Read the fitting instruction before starting and follow them very precisely during the fitting.
- Present the tow bar under the car first to check if all points are right.
- If holes have to be drilled, check that no wires can be damaged, remove all soundproofing material, clean and protect the drilled holes with an anticorrosive product.
- If the vehicle is equipped with special bumpers (sport or tuning parts...) first contact the technical service of GDW to be sure that the tow bar can be fitted.

Guarantee :

- The indicated towing weight, "D" and "S" values may not be exceeded
- The tow bar has to be checked after 1.000 km and every year :
  - o All bolts should be checked and retightened if necessary
  - o Repair any damage to the paint finish
  - o Replace any damaged components
  - o Parts of the detachable tow bars must be kept well greased.

Use :

- **If the towing ball covers the number plate or the fog light, it must always be removed when no trailer is used.**

**WICHTIGE RATSCHLÄGE :**

**IN FAHRZEUG BEWAHREN**

Montage :

- Vor Anfang von Montage muss Anhängerkupplung auf Transportschade kontrolliert werden.
- Aufmerksam Anbauanleitung zu Rate sehen. Alle Anweisungen sollen gefolgt werden.
- Erst Anhängerkupplung auf Fahrzeug präsentieren, danach montieren.
- Vor dem Bohren von Löcher, nachprüfen ob anwesende Kabels nicht beschädigt werden können. Dröhnenschutz und Unterbodenschutz entfernen. Gebohrte Löcher und Karrosserieunterteilen mit eine Korrosionfeste Farbe behändigen.
- Falls Fahrzeug keine Standardstoßstangen hat (spezielle Serie, Sportausführungen, Tuning ...), muß Aussparung nachprüfen. Im Zweifelsfall, GDW kontaktieren.

Garantie :

- Die angegeben max. Anhängelast, "D" en "S" Wert, möchten nicht überschritten werden.
- Nach 1.000 Km gebrauch und wenigstens 1 Mal pro Jahr muss Anhängerkupplung nachgeprüft werden :
  - o Alle Bolzenverbindungen nachprüfen und nachziehen falls nötig.
  - o Beschädigung an Farbe wiederherstellen.
  - o Falls Anhängerkupplung durch eine Extreme Belastung getroffen wird muss diese ersetzt werden.
  - o Die Interne Teile von abnehmbar System einfetten.

Gebrauch :

- **Falls Kugel von Anhängerkupplung Kennzeichen oder Nebelscheinwerfer ganz oder zum Teil bedeckt muß diese, wann nicht gebraucht, entfernt werden.**

De tussenruimte conform supplement VII, afbeelding 30 van de richtlijn 94/20/EG moet in acht worden genomen.

La zone de dégagement doit être garantie conformément à l'annexe VII, illustration 30 de la directive 94/20/CE.

The clearance specified in appendix VII, diagram 30 of guideline 94/20/EG must be guaranteed.

Der Freiraum nach Anhang VII, Abbildung 30 der Richtlinie 94/20/EG ist zu gewährleisten

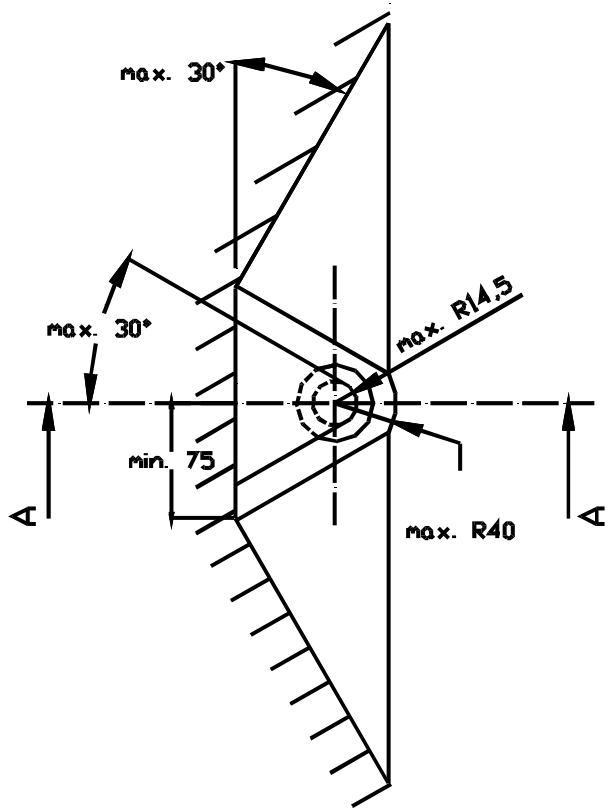
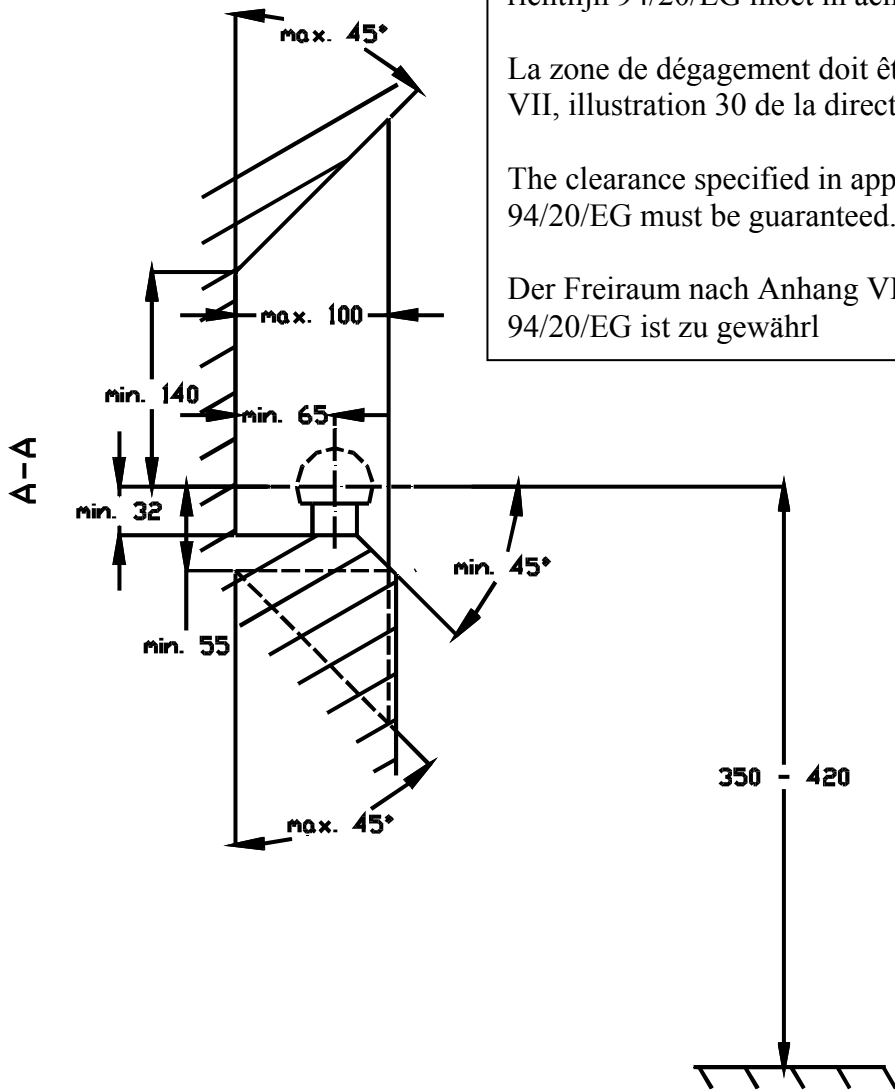

Bij toelaatbaar totaal gewicht van het voertuig

Pour poids total en charge autorisé du véhicule

At laden weight of the vehicle

Bei zulässigem Gesamtgewicht des Fahrzeuges