



TREKHAKEN - ATTELAGES

n.v. G. DECONINCK

Molenwegel, 21

8790 Waregem - België

☎ 056 / 60 42 12 (5 l.)

TREKHAAK N°: 547

voor: FIAT 131 + Panorama + Mirafiori + Super Mirafiori + Racing

SAMENSTELLING :

- 1 trekhaak
- 1 bolhouder - zweestuk
- 1 bol Ø 50 compleet
- 2 moeren met bouten M 14-35
- 6 moeren met bouten M10-30 (B-C)
- 2 moeren met bouten M10-110 (A)
- 1 moer M8 (D)
- 1 rondsel 25-8 (D)
- 6 rondsels 60/25-12 (B-C)
- 2 verhoogde rondsels 60-16/76 (A)
- 8 borgrondsels Ø 10 (A-B-C)
- 2 borgrondsels Ø 14 (*)

MONTAGEHANDLEIDING :

- 1/ De grondbekleding in de koffer wegnemen.
- 2/ Bij de modellen waarvan de uitlaat vast is met één rubberelastiek dient deze losgemaakt te worden. De support bevestigd aan het chassis losmaken en definitief verwijderen. Na montage van de trekhaak wordt de rubberelastiek bevestigd aan (D). Bij de modellen voorzien van twee ophangrubbers worden deze gewoon losgemaakt en na montage van de trekhaak terug vastgemaakt.
- 3/ De trekhaak plaatsen met (A), bij de oudere modellen, op bestaande gaten achteraan het chassis of tegen de onderkant van het chassis, bij de jongere modellen, waar de gaten dienen geboord te worden (eerst midden afmeten). (B) komt tegen de grond van de koffer juist vóór de reserve-wielruimte en (C) tegen de onderkant van de carrosserie-afboording.
- 4/ (A)-eventueel, (B) en (C) doorboren Ø 10,5. De boringen (A) in de bovenplaat vermeerderen tot Ø 17 om hierin de verhoogde rondsels toe te laten.
- 5/ Alle bouten met rondsels via de kofferruimte en bij (C) de bouten via de onderkant met de rondsels in de carrosserie-afboording.
- 6/ Monteren van (*) en alles deschroeven. De uitlaatrubber(s) en bekleding terugplaatsen.

ATTELAGÉ N°: 547

pour: FIAT 131 + Panorama + Mirafiori + Super Mirafiori + Racing

COMPOSITION :

- 1 Attelage
- 1 Equerre porte-boule
- 1 Boule Ø 50 complète
- 2 Ecrous avec boulons M 14-35
- 6 Ecrous avec boulons M10-30 (B-C)
- 2 Ecrous avec boulons M10-110 (A)
- 1 Ecrou M8 (D)
- 1 Rondelle 25-8 (D)
- 6 Rondelles 60/25-12 (B-C)
- 2 Rondelles rehaussées 60-16/76 (A)
- 8 Rondelles de sécurité Ø 10 (A-B-C)
- 2 Rondelles de sécurité Ø 14 (*)

NOTICES DE MONTAGE :

- 1/ Enlever le tapis au fond dans le coffre.
- 2/ Enlever l'élastique en caoutchouc qui tient l'échappement aux modèles avec simple fixation (1 caoutchouc). Enlever et supprimer le support fixé au chassis. Après montage l'élastique vient au point (D) de l'attelage. Aux modèles avec 2 fixations il faut enlever les élastiques et les refixer après montage de l'attelage.
- 3/ Positionner l'attelage avec (A) sur des trous prévus à l'arrière du chassis aux modèles plus anciens. (A) vient contre le dessous du chassis, où on doit forer les trous (mesurer et centrer) aux modèles plus récents. (B) vient contre le fond du coffre, juste devant le bac de la roue de rechange. (C) vient contre le dessous du bord de la carrosserie.
- 4/ Forer (A)-éventuellement, (B) et (C) en Ø 10,5 et agrandir les forages (A) dans la tôle de dessus jusqu'à placer les rondelles rehaussées.
- 5/ Mettre tous les boulons et et via le dessous (C) avec les carrosserie.
- 6/ Monter (*) et bien serrer le en caoutchouc de l'échappement

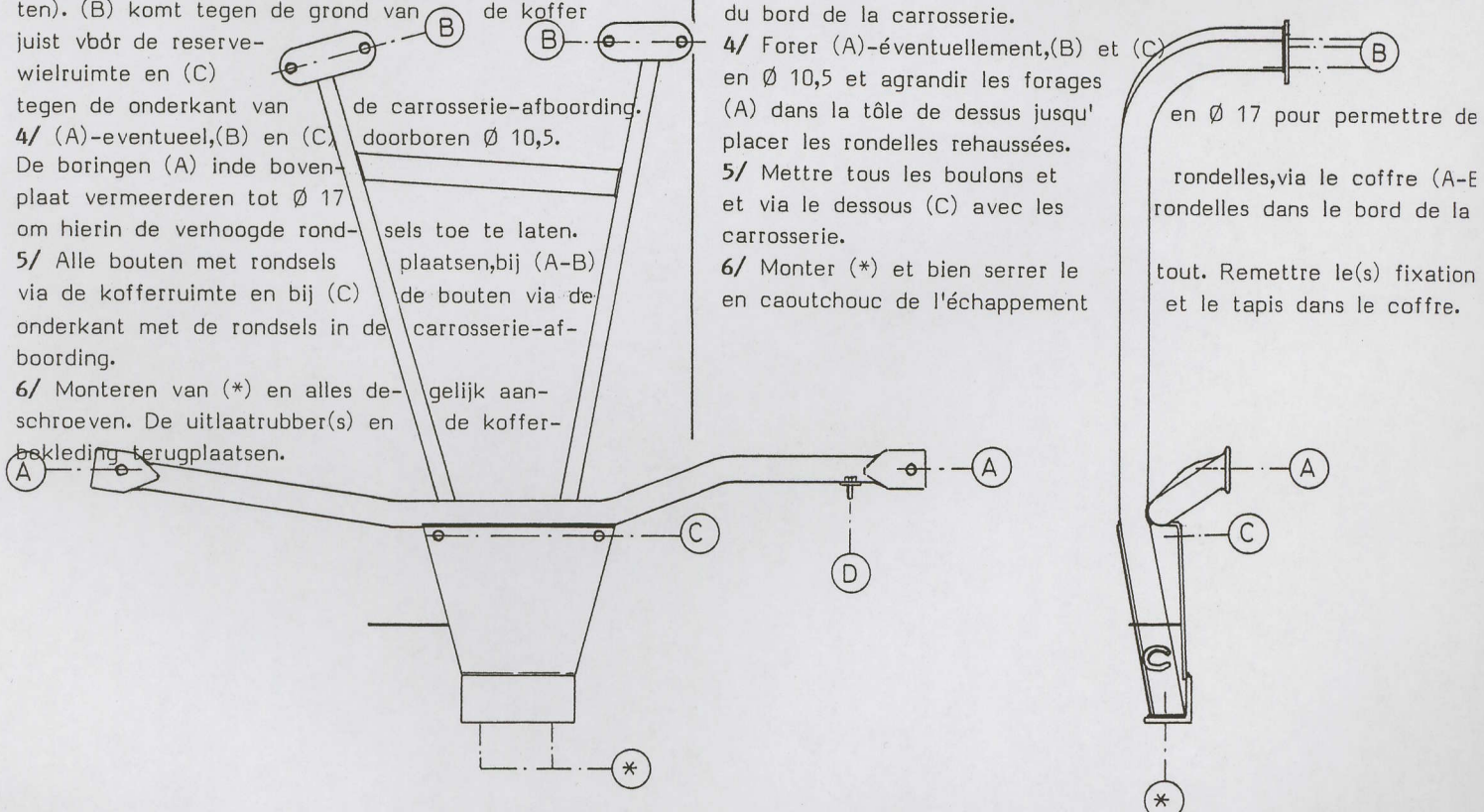

N.B. (*) standaard uitrustingen (kunnen vervangen worden door originele aanpasstukken)

équipements standard (peuvent être remplacés par des pièces d'adaptation d'origine

nie ormezijde
vof verso