



TREKHAKEN - ATTELAGES

n.v. G. DECONINCK

Molenwegel, 21

8790 Waregem - België

☎ 056 / 60 42 12 (5 l.)

TREKHAAK N°: 636

voor: DAIHATSU ROCKY 4-WD.

SAMENSTELLING :

- 1 trekhaak
- 1 bolhouder - zweestuk
- 1 bol Ø 50 compleet
- 2 moeren met bouten M 14 - 35
- 4 moeren met bouten M12-30 (A)
- 2 moeren met bouten M10-30 (B)
- 2 rondsels 60/25-12 (B)
- 2 borgsels Ø 10 (B)
- 4 borgsels Ø 12 (A)
- 2 borgsels Ø 14 (*)

MONTAGEHANDLEIDING :

- 1/ De trekkoog achteraan midden de wagen wegnemen.
 - 2/ De trekhaak plaatsen met (A) tegen de achterkant van het draagstuk waar de trekkoog bevestigd was, passend op de voorziene gaten.
 - (B) komt tegen de onderkant van de chassis, deze gaten doorboren Ø 10,5 liefst met een lang boor.
 - 3/ De bouten plaatsen, bij (B) via de onderkant en de rondsels op de bovenkant bijleggen.
- Monteren van (*) en alles degelijk aanschroeven.

ATTELAGÉ N°: 636

pour: DAIHATSU ROCKY 4-WD.

COMPOSITION :

- 1 Attelage
- 1 Equerre porte-boule
- 1 Boule Ø 50 complète
- 2 Ecrus avec boulons M 14 - 35
- 4 Ecrus avec boulons M12-30 (A)
- 2 Ecrus avec boulons M10-30 (B)
- 2 Rondelles 60/25-12 (B)
- 2 Rondelles de sécurité Ø 10 (B)
- 4 Rondelles de sécurité Ø 12 (A)
- 2 Rondelles de sécurité Ø 14 (*)

NOTICES DE MONTAGE :

- 1/ Enlever l'anneau de traction au milieu à l'arrière de la voiture.
 - 2/ Positionner l'attelage avec (A) contre l'arrière du support de l'anneau de traction sur des trous prévus.
 - (B) vient contre le dessous du chassis, forer ces trous en Ø 10,5 avec un perceur très long.
 - 3/ Mettre les boulons, via le dessous en (B) avec les rondelles au dessus.
- Monter (*) et bien serrer le tout.

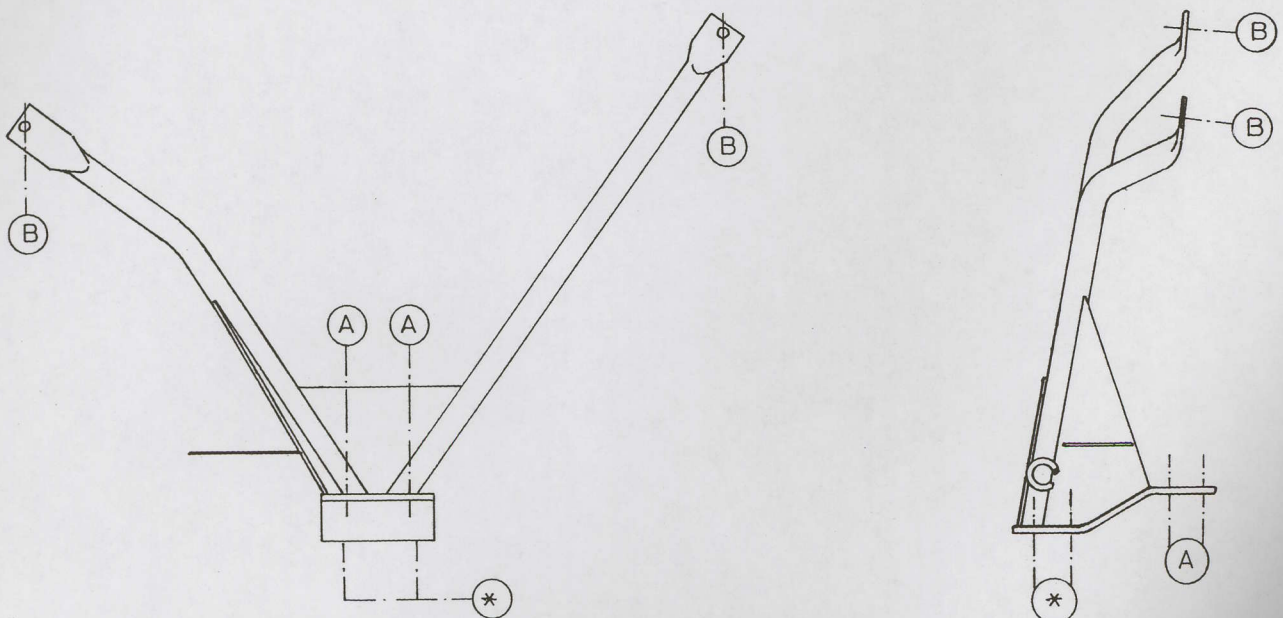

N.B. (*) standaard uitrustingen (kunnen vervangen worden door originele aanpasstukken)

équipements standard (peuvent être remplacés par des pièces d'adaptation d'origine

Zie ommekeerzijde
voir verso