



# TREKHAKEN - ATTELAGES

n.v. G. DECONINCK

Molenwegel, 21

8790 Waregem - België

☎ 056 / 60 42 12 (5 l.)

## TREKHAAK N°:108

voor: CITROEN C 35 camionnette '80-85  
FIAT 242 camionnette

SAMENSTELLING :

- 1 trekhaak
- 1 bolhouder - zweestuk
- 1 bol Ø 50 compleet
- 2 moeren met bouten M 14-35 (\*)
- 2 moeren met bouten M10x30 (C)
- 5 rondsels 60-12 (A-C)
- 3 moeren met bolkopbouten M10x30 (A)
- 2 moeren met bouten M8x30 (B)
- 5 borgrondsels Ø 10 (A-C)
- 2 borgrondsels Ø 8 (B)
- 2 borgrondsels Ø 14 (\*)

### MONTAGEHANDLEIDING :

- 1/ Trekhaak plaatsen in het midden van de wagen (afmeten !) met : A tegen onderkant laadvloer, juist voor de achterste dwarsbalk ; B tegen rand van dwarsbalk achteraan en C tegen dwarsbalk aan achteras.
  - 2/ Punten A en C doorboren met Ø 10,5 en B met Ø 8,5.
  - 3/ Bij A de bouten en rondsels via laadruimte inbrengen ; bij B via achterkant carrosserie en bij C via opening in dwarsbalk.
- Monteren van \* en alles degelijk vastschroeven.

(zie ommezijde)

D = 9,10  
S = 50  
→ = 1800

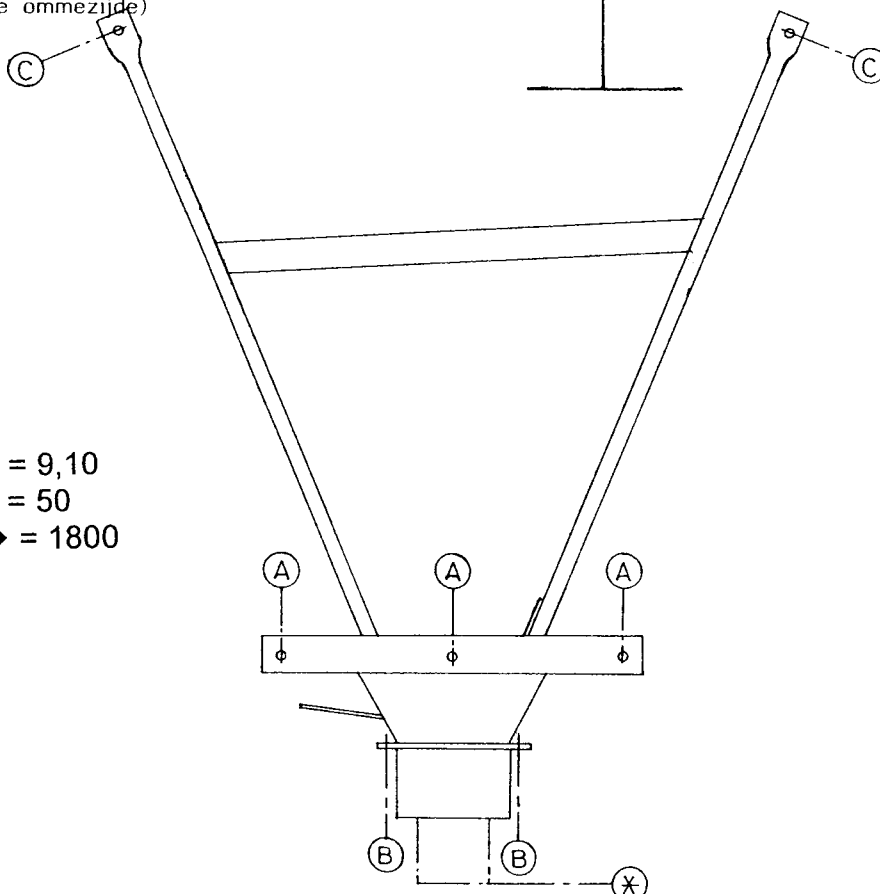

## ATTELAGÉ N°: 108

pour: CITROEN C 35 camionnette '80-85  
FIAT 242 camionnette

COMPOSITION :

- 1 Attelage
- 1 Equerre porte-boule
- 1 Boule Ø 50 complète
- 2 Ecrous avec boulons M 14-35 (\*)
- 2 écrous avec boulons M10x30 (C)
- 5 rondelles 60-12 (A-C)
- 3 écrous avec boulons à tête ronde M10x30 (A)
- 2 écrous avec boulons M8x30 (B)
- 5 rondelles de sécurité Ø 10 (A-C)
- 2 rondelles de sécurité Ø 8 (B)
- 2 rondelles de sécurité Ø 14 (\*)

### MANUEL DE MONTAGE :

- 1/ Positionner l'attelage au milieu de la voiture (mesurer !) avec : A contre le dessous de la benne juste devant la dernière traverse ; B contre le bord de la traverse à l'arrière et C contre la traverse à l'essieu arrière.
  - 2/ Forer les points A et C avec Ø 10,5 et B avec Ø 8,5.
  - 3/ Mettre les boulons et rondelles : en A via l'espace de charge ; en B via l'arrière de la carrosserie et en C via l'ouverture dans la traverse.
- Monter le \* et bien serrer le tout.

(voir au verso)

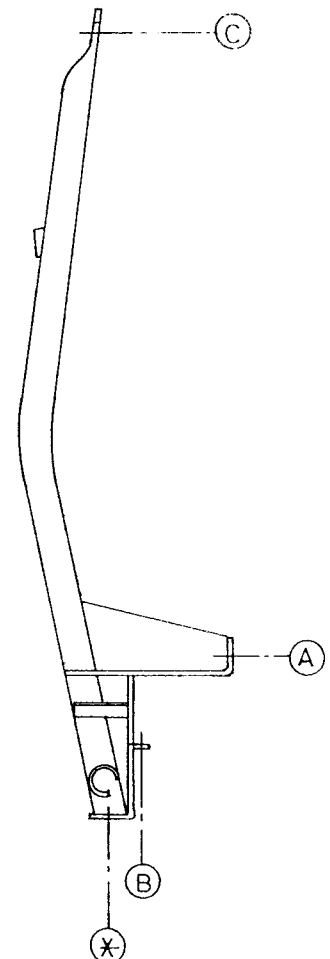

De door GDW gebruikte verf is enkel een grondlaag. Het is noodzakelijk na montage de trekhaak te voorzien van een extra beschermlaag. GDW a mis seulement une couche de peinture primaire. Il est nécessaire d'appliquer encore une couche supplémentaire après montage.