



# TREKHAKEN - ATTELAGES

n.v. G. DECONINCK  
 Molenwegel, 21  
 8790 Waregem - België  
 ☎ 056 / 60 42 12 (5 l.)

TREKHAAK N°: 656

voor : CITROEN AXEL 12 TRS '85 -

SAMENSTELLING :

- 1 trekhaak
  - 1 bolhouder - zweestuk
  - 1 bol Ø 50 compleet
  - 2 moeren met bouten M 14 - 35
- } (\*)
- 5 moeren met bouten M10-90 (A-B-C)
  - 1 moer met bout M10-100 (D)
  - 3 verhoogde rondsels 60-16/58 (B-C)
  - 2 verhoogde segment-rondsels 60-16/63 (A)
  - 1 verhoogd rondsel 60-16/70 (D)
  - 4 segment-rondsels 60-12 (A-B)
  - 6 borgrondsels Ø10 (A-B-C-D)
  - 2 borgrondsels Ø14 (\*)

MONTAGEHANDLEIDING

- 1) Bumper achteraan wegnemen.
- 2) Alle bevestigingspunten zijn voorzien in de wagen. Deze zijn met rubberstoppen afgedicht. Verwijder deze.
- 3) (A) van de trekhaak komt tegen onderkant dwarsbalk en (B) tegen achterkant carrosserie. Op deze beide punten de gepaste verhoogde rondsels inbrengen : Bij (A) doorboren (Ø10,5) tot in de koffer, bij (B) de boring vergroten (Ø17) buitenaan de carrosserie.
- 4) De trekhaak nu plaatsen en aanbrengen op voorgenoemde punten. Bouten met rondsels hier inbrengen : bij (A) via de koffer, bij (B) via achterkant, maar rondsels echter aan de voorkant. (C) en (D) passen op dwarsbalk juist voor buis torsieviering tevens op voorziene gaten. (D) echter doorboren (Ø10,5) tot in passagiersruimte onder achterzitting. Boring in bovenplaat vermeerderen (Ø17) om verhoogde rondsel toe te laten. Hier eveneens gepaste bouten en rondsels monteren. Monteren (\*) en alles degelijk aanschroeven.
- 5) Bumper terugplaatsen.

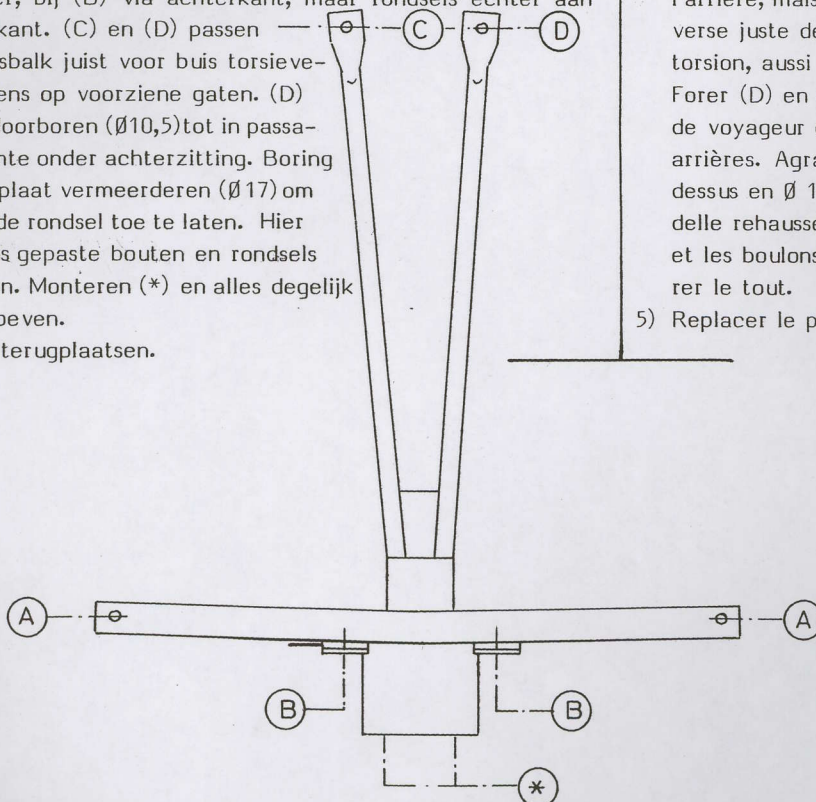

ATTELAGE N°: 656

pour : CITROEN AXEL 12 TRS '85 -

COMPOSITION :

- 1 Attelage
  - 1 Equerre porte-boule
  - 1 Boule Ø 50 complète
  - 2 Ecrous avec boulons M 14 - 35
- } (\*)
- 5 écrous avec boulons M10-90 (A-B-C)
  - 1 écrou avec boulon M10-100 (D)
  - 3 rondelles rehaussées 60-16/58 (B-C)
  - 2 rondelles segment rehaussées 60-16/63 (A)
  - 1 rondelle rehaussée 60-16/70 (D)
  - 4 rondelles segment 60-12 (A-B)
  - 6 rondelles de sécurité Ø10 (A-B-C-D)
  - 2 rondelles de sécurité Ø14 (\*)

NOTICES DE MONTAGE

- 1) Enlever le pare-chocs arrière.
- 2) Tous les points de fixation sont prévus sur la voiture. Ils sont couverts par des boutons en caoutchouc. Enlevez-les.
- 3) Placer (A) de l'attelage contre le dessous de la traverse et (B) contre le côté arrière de la carrosserie. Mettre les rondelles rehaussées sur ces 2 points : Forer (A) en Ø10,5 jusque dans le coffre et agrandir (B) en Ø17 en dehors la carrosserie.
- 4) Placer l'attelage et mettre sur les points mentionnés ci-dessus. Y mettre les boulons avec rondelles : en (A) via le coffre, en (B) via l'arrière, mais les rondelles par l'avant. (C) et (D) vont sur la traverse juste devant le buyau du suspension de torsion, aussi sur des ouvertures prévues. Forer (D) en Ø10,5 jusque dans la place de voyageur en dessous les sièges-arrières. Agrandir le forage dans la tôle dessus en Ø 17 pour y mettre la rondelle rehaussée. Mettre les rondelles et les boulons. Monter (\*) et bien serrer le tout.
- 5) Replacer le pare-chocs.

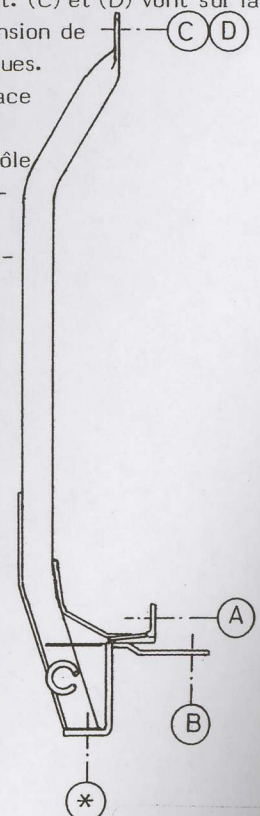

N.B. (\*) standaard uitrustingen (kunnen vervangen worden door originele aanpasstukken)

équipements standard (peuvent être remplacer par des pièces d'adaptation d'origine

zie ommezijde  
 voir verso