

EEC nr : ---/---

Valeur-D-waarde : 11.10 KN

Valeur-S-waarde : 75 kg

Max. : 2000 kg

Chevrolet

N°:0612

Type : Impala - Caprice Break

Model:1977 -

Samenstelling

- 1 trekhaak ref.0612
- 1 flensbol 50T
- 2 bouten M14-35 + moeren
- 2 borgrondfels 14mm
- 10 bouten M10-30 + moeren
- 10 borgrondfels 10mm
- 4 rondfels 40-12-4
- 2 rondfels 60-25/12

Compositie

- 1 attelage ref.0612
- 1 boule à bourellet 50T
- 2 boulons M14-35 + écrous
- 2 rondelles de sûreté 14mm
- 10 boulons M10-30 + écrous
- 10 rondelles de sûreté 10mm
- 4 rondelles 40-12-4
- 2 rondelles 60-25/12

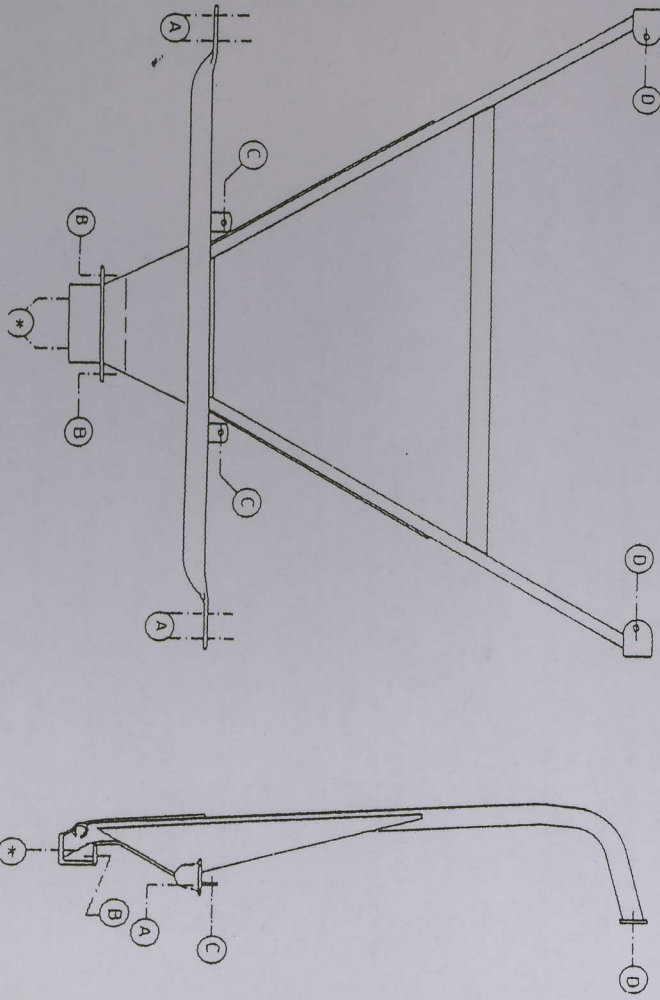

Montagehandleiding

- 1/ Demonteer de nummerplaat.
- 2/ De punten (A) van de trekhaak passen met de bouten waarmee de bumper in vastgemaakt aan het voertuig, deze bouten verwijderen.
- 3/ Plaats de trekhaak met (A) op deze voorziene boringen en breng de bijgeleverde bouten in. De punten (B) komen tegen de achterzijde van de bumper, de punten (C) tegen de onderzijde van het dwarsprofiel en (D) tegen de onderzijde van de chassisbalken.
- 4/ De punten (B-C-D) doorboren met dia.10.5mm. Breng de nodige bouten in en alles degelijk aanspannen.
- 5/ Monteren van (*) en degelijk aanspannen.
- 6/ Terug monteren van de nummerplaat.

Manuel de montage

- 1/ Démontez la plaque minéralogique.
- 2/ Les points (A) de l'attelage conviennent avec les boulons qui tiennent le pare-chocs du véhicule, enlever ces boulons.
- 3/ Placer l'attelage avec (A) sur les forages prévus et mettre les boulons qui sont livrés avec. Les points (B) se trouvent contre l'arrière du pare-chocs, les points (C) contre l'en-dessous de la traverse et (D) contre l'en-dessous des poutres de chassis.
- 4/ Forer les points (B-C-D) avec diam. 10,5 mm. Mettre tous les boulons et bien fixer.
- 5/ Monter le (*) et bien fixer le tout.
- 6/ Remonter la plaque minéralogique.

N.B.

Voor de max. toegestane massa, welke uw auto mag trekken, dient u uw dealer te raadplegen. Verwijder eventueel de bitumenlaag op de bevestigingsplaats van de trekhaak. Opgepast bij het boren dat men geen remleiding of elektriciteitsdraden beschadigt. Remarque Pour le poids de traction maximum autorisé de votre voiture, consultez votre concessionnaire. Enlever la couche de bitume ou d'anti-tremblement qui recouvre éventuellement les points de fixation.

TREKHAKEN  **ATTELAGE**

GDM N.V.
Hoogmolenveg 23
B-8790 WAREGM
Tel. 32 (0) 56/60.42.12
Fax 32 (0) 56/60.01.93

