

Trekhaken - Attelages - Anhängervorrichtungen - Towbars







Chevrolet Captiva

08/2006-....



GDW Ref. 1588

EEC APPROVAL N°: e6*94/20*0616*00

max ↓ kg	X	max ↓ kg			
					
D=		X 0.00981	≤	11,10	KN
max ↓ kg	X	max ↓ kg			
					
S/			=	120	Kg
Max. 			=	2000	Kg

GDW nv - Hoogmolenwegel 23 - B-8790 Waregem
TEL. 32(0)56 60 42 12(L5) - FAX. 32(0)56 60 01 93
 E-Mail : gdw@gdwtowbars.com - Website : www.gdwtowbars.com











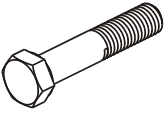
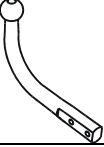
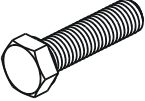

Chevrolet Captiva

08/2006-....

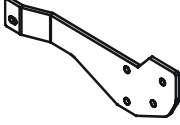
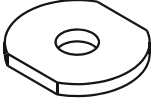
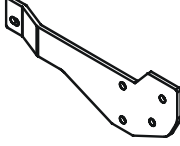
Ref. 1588

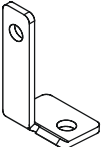
Samenstelling - Composition - Zusammenstellung

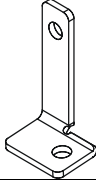
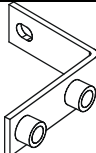
	4x 2x 2x	DIN931 - M12x65 - 8.8 DIN931 - M12x60 - 8.8 DIN931 - M12x50 - 8.8	*_*' C B	GDW Ref. T48K047	1x	
	8x 2x	DIN933 - M12x35 - 8.8 DIN933 - M8x25 - 8.8	A-D-E-F G	GDW Ref. 800.025	1x	
	4x	DIN985 - M12 - 8.8	*_*'	GDW Ref. 800.026	1x	
	12x 2x	DIN128-A12-FSt DIN128-A8-FSt	A-B-C- D-E-F G	GDW Ref. 800.011	2 x	
	2x	DIN934 - M12 - 8.8	E	GDW Ref. 112480 ①	1x	
	4 x	Rondsels 40x35x12x4 (GDW Ref.: 905003)	A-F	GDW Ref. 112481 ②	1x	
GDW Ref. P04	1 x			GDW Ref. 112482 ③	1x	
GDW Ref. 800.000	1 x			GDW Ref. 112483 ④	1x	
				GDW Ref. 112484 ⑤	2x	

Bouten – Boulons – bolts – Bolzen: Kwaliteit 8.8		DIN 912 – DIN 931 – DIN 933 – DIN 7991	
M6 10,8Nm of 1,1kgm	M8 25,5Nm of 2,60kgm	M10 52,0Nm of 5,30kgm	
M12 88,3Nm of 9,0kgm	M14 137Nm of 14,0kgm	M16 211,0Nm of 21,5kgm	
Bouten – Boulons – bolts – Bolzen: Kwaliteit 8.8		DIN 912 – DIN 931 – DIN 933 – DIN 7991	
M6 13,7Nm of 1,4kgm	M8 35,3Nm of 3,6kgm	M10 70,6Nm of 7,20kgm	
M12 122,6Nm of 12,5kgm	M14 194Nm of 19,8kgm	M16 299,2Nm of 30,5kgm	
Bouten – Boulons – bolts – Bolzen: Kwaliteit 12.9		DIN 912 – DIN 931 – DIN 933 – DIN 7991	
M6 18Nm of 1,8kgm	M8 43Nm of 4,4kgm	M10 87Nm of 8,9kgm	
M12 150Nm of 15,3kgm	M14 240Nm of 24,5kgm	M16 370Nm of 37,7kgm	



Chevrolet Captiva '06

08/2006-.....

Ref. 1588

Montagehandleiding

- 1) Verwijder onderaan het reservewiel en demonteer de beide uitlaten. Bumper demonteren, sleepoog links en stootbalk definitief verwijderen.
- 2) Positioneer de monteerstukken (5) met de punten (F) tegen de onderzijde en met de punten (B) en (C) tegen de binnenzijde van de chassisbalk op de van schroefdraad voorziene boringen, breng enkel bij de punten (F) de bouten in en schroef deze handvast. Plaats de monteerplaten (1) en (2) met de punten (A), (B) en (C) tegen de binnenzijde van de chassisbalk op de voorziene boringen. Breng enkel de bouten en rondsels aan bij de punten (A) en (B), schroef deze handvast.
- 3) Plaats de trekhaak met de punten (C), (D) en (E) tussen de monteerplaten en breng de bouten in, schroef alles degelijk vast (zie aanhaalmomenten).
- 4) Monteer de bumperhouders (3) en (4) met de punten (G) tegen de achterplaat van het koetswerk op de boring waar de stootbalk was bevestigd (zie foto 1).
- 5) Monteren van de monteerplaten van de kogelstang samen met stekkerdooshouder en het veiligheidssoog. Bouten inbrengen en degelijk vastschroeven (zie aanhaalmomenten).
- 6) Maak in de onderzijde van de bumper een insnijding volgens fig.1. Monteer de bumper terug op het voertuig. Maak de bumper onderaan vast aan de punten (H) en (I) van de trekhaak.
- 7) Monteer de uitlaat onderaan op het voertuig en breng het reservewiel terug op plaats.

Demonteren van de bumper:

- 4 plastic druknagels onderaan de bumper
- 2x3 vijsjes aan de wielkasten
- 6 vijsjes aan de ingang van de koffer
- verwijderen van de achterlichtunits door 2 vijsjes te verwijderen en de unit naar achteren af te schuiven.
- 2 plastic druknagels onder de lichtunits
- zijkanten losklikken

N.B.

Voor de maximum toegestane massa welke uw voertuig mag trekken dient U uw dealer te raadplegen.
Verwijder eventueel de bitumenlaag op de bevestigingsplaats van de trekhaak.
Opgepast bij het boren dat men geen remleiding, elektriciteitsdraden of brandstofleidingen beschadigt.



Chevrolet Captiva '06

08/2006-.....

Ref. 1588

Notice de montage

- 1) Enlever la roue de rechange au bas et démonter les deux échappements. Démonter le pare-chocs, l'anneau de traction à gauche et supprimer définitivement le butoir.
- 2) Positionner les pièces de montage (5) avec les points (F) contre le côté inférieur et avec les points (B) et (C) contre l'intérieur de la poutre du châssis sur les forages filetés prévus, insérer les boulons uniquement en (F) sans serrer.
Placer les plaques de montage (1) et (2) avec les points (A), (B) et (C) contre l'intérieur de la poutre du châssis sur les forages prévus.
Insérer les boulons et rondelles uniquement en (A) et (B) sans serrer.
- 3) Placer l'attelage avec les points (C), (D) et (E) entre les plaques de montage et insérer les boulons, bien fixer le tout (cfr. couples de serrage).
- 4) Monter les porteurs pare-chocs (3) et (4) avec les points (G) contre la plaque arrière de la carrosserie sur le forage où le butoir était fixé (cfr. photo 1).
- 5) Monter les plaques de montage de la rotule avec le porteur bloc multiprise et l'anneau de sécurité.
Insérer les boulons et bien fixer (cfr. couples de serrage).
- 6) Faire une découpe du côté inférieur du pare-chocs selon fig. 1. Remonter le pare-chocs sur le véhicule.
Fixer le pare-chocs au bas aux points (H) et (I) de l'attelage.
- 7) Monter l'échappement au bas du véhicule et remettre la roue de rechange en place.

Démontage du pare-chocs

- 4 rivets en plastique au bas du pare-chocs
- 2x3 petites vis aux logements de roue
- 6 petites vis à l'entrée du coffre
- supprimer les feux arrière en supprimant 2 petites vis et en poussant les feux arrière en arrière
- 2 rivets en plastique au-dessous des feux arrière
- clipsage des côtés

Remarque

Pour le poids de traction maximum autorisé de votre voiture, consulter votre concessionnaire.
Enlever la couche de bitume ou d'anti-tremblement qui recouvre éventuellement les points de fixation.
Veiller en percant à ne pas endommager les conduites de frein et de carburant



Chevrolet Captiva '06

08/2006-.....

Ref. 1588

Fitting instructions

- 1) Remove the spare wheel at the bottom and disassemble both exhausts. Disassemble the bumper, permanently remove the towing ring and the buffer beam.
- 2) Place the mounting pieces (5) with points (F) against the underside and with points (B) and (C) against the inside of the chassis beam on the provided screw-thread holes, insert the bolts only by (F) but do not tighten yet.
Place the mounting plates (1) and (2) with points (A), (B) and (C) against the inside of the chassis beam on the provided drillings.
Insert the bolts and the washers only by (A) and (B) but do not tighten yet.
- 3) Place the tow bar with points (C), (D) and (E) between the mounting plates and insert the bolts, screw everything firmly (see tension).
- 4) Assemble the bumper holders (3) and (4) with points (G) against the rear plate of the coach-work on the drilling where the buffer beam was fixed (see photo 1).
- 5) Assemble the mounting plates of the ball together with the socket holder and the security shackle. Insert the bolts and tighten firmly (see tension).
- 6) Make an incision in the underside of the bumper according to fig. 1. Re-assemble the bumper on the vehicle. Fasten the bumper at the bottom on points (H) and (I) of the tow bar.
- 7) Assemble the exhaust at the bottom of the vehicle and replace the spare wheel.

Disassemblage of the bumper

- 4 plastic rivets at the bottom of the bumper
- 2x3 screws on the wheel cases
- 6 screws at the entrance of the trunk
- Remove the rear-light units by removing 2 screws and by shoving the unit backwards
- 2 plastic rivets under the light units
- loosen the sides with a click

Note

Please consult your cardealer or owners manual for the maximal permissible towing mass.
Remove any bitumen coating on the fastening position for the tow bar.
When drilling, be carefull not to damage any brake lines, electrical wiring or fuel lines.



Chevrolet Captiva '06

08/2006-.....

Ref. 1588

Anbauanleitung

- 1) Das Reserverad unten entfernen und beide Auspuffenschalldämpfer abmontieren. Die Stoßstange abmontieren, Abschleppöse links und den Stoßbalken endgültig entfernen.
- 2) Die Montierstücke (5) mit den Punkten (F) gegen die Unterseite setzen und mit den Punkten (B) und (C) gegen die Innenseite vom Chassisbalken auf die vorhandenen Schraubenlöcher, nur bei den Punkten (F) die Bolzen einbringen ohne anzuschrauben.
Die Montierplatten (1) und (2) mit den Punkten (A), (B) und (C) gegen die Innenseite vom Chassisbalken auf die vorhandene Bohrungen setzen
Nur bei (A) und (B) die Bolzen einbringen ohne anzuschrauben.
- 3) Die Anhängerkupplung mit den Punkten (C), (D) und (E) zwischen die Montierplatten setzen und die Bolzen einbringen. Alles entsprechend der Drehmomentenvorgabe festziehen.
- 4) Die Stoßstangehalter (3) und (4) mit den Punkten (G) gegen das Heckblech von der Karrosserie auf die Bohrung, wo der Stoßbalken befestigt war (siehe Foto 1) montieren.
- 5) Die Montierplatten von der Kugelstange zusammen mit dem Steckdosenhalter und dem Sicherheitskettenglied montieren. Die Bolzen einbringen und entsprechend der Drehmomentenvorgabe festziehen.
- 6) In der Unterseite von der Stoßstange einen Einschnitt entsprechend der Zeichnung 1 machen. Die Stoßstange wieder am Fahrzeug montieren. Die Stoßstange unten an die Punkte (H) und (I) von der Anhängerkupplung festmachen.
- 7) Den Auspuff unten am Fahrzeug montieren und das Reserverad wieder anbringen.

Abmontieren von der Stoßstange

- 4 Plastiknietbolzen unten an der Stoßstange
- 2x3 Schrauben am Radkasten
- 6 Schrauben am Kofferraumeingang
- Rückleuchten entfernen, durch 2 Schrauben zu entfernen und die Leuchten nach hinten zu schieben
- 2 Plastiknietbolzen unter den Leuchten
- Seiten losmachen

Hinweise

Die maximale Anhängelast ihres Fahrzeuges können Sie im Fahrzeugschein oder im Benutzerhandbuch nachlesen.
Im Bereich der Anlageflächen muß der Unterbodenschutz und das Antiröhnmateriale entfernt werden.
Vor dem Bohren prüfen, dass dort eventuell Leitungen beschädigt werden können



Chevrolet Captiva '06

08/2006-.....

Ref. 1588



Foto - photo 1



Chevrolet Captiva '06

08/2006-.....

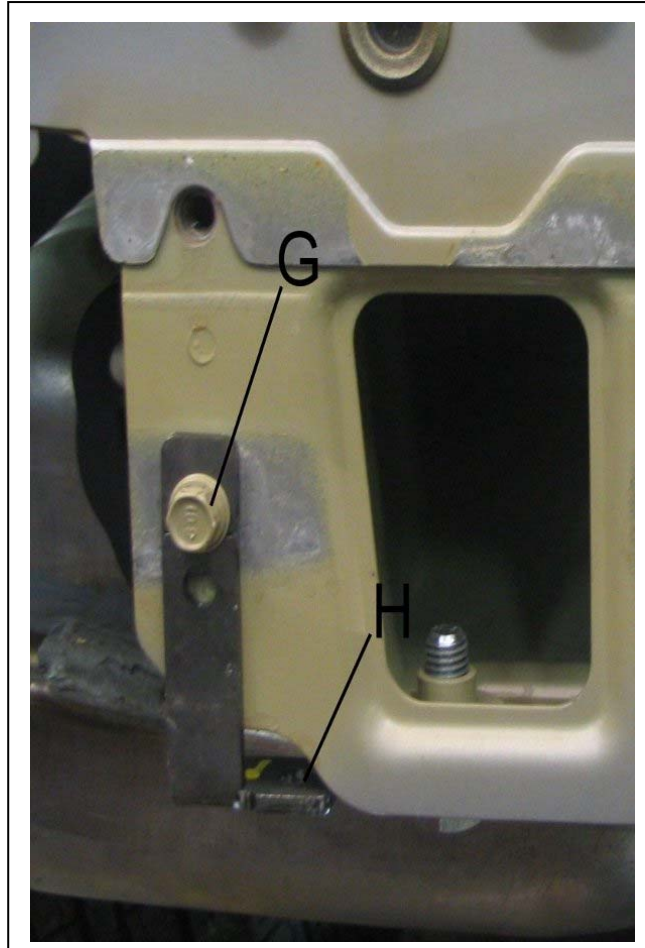
Ref. 1588

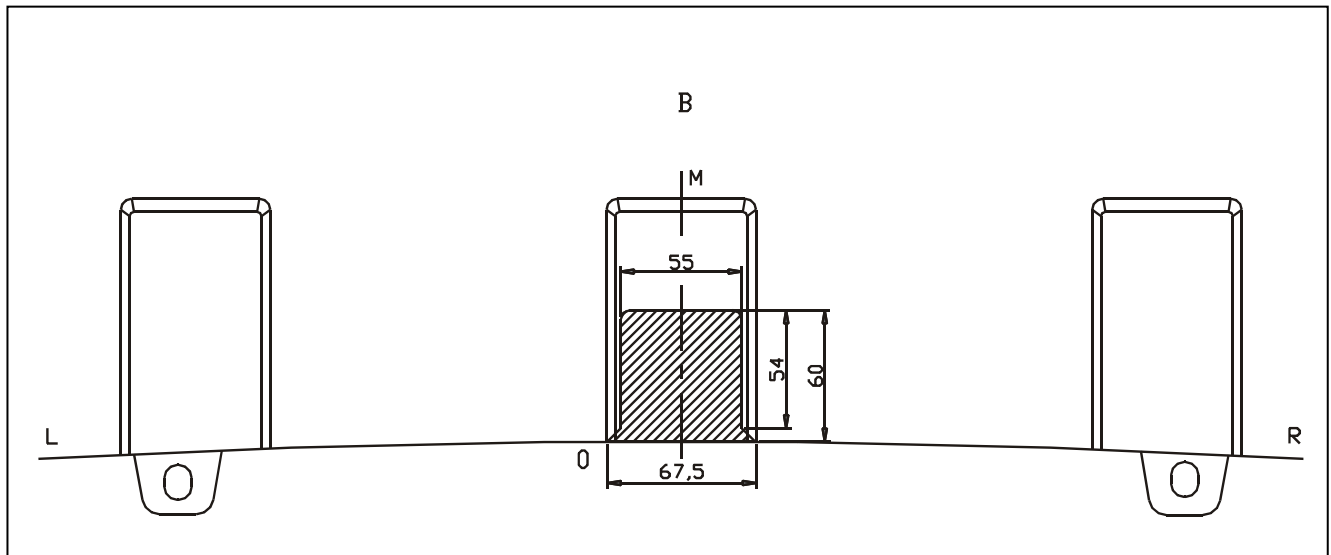

Fig. 1

Uitsnijding bumper : het gearceerde gebied moet weggesneden worden
“B” = de bumper
“O” = de onderrand van de bumper
“M” = het midden van de bumper

Découpe pare-chocs : la zone hachurée doit être découpée
“B” = le pare-chocs
“O” = le bord inférieur du pare-chocs
“M” = le milieu du pare-chocs

Ausschnitt Stoßstange : das schraffierte Gebiet muss weggeschnitten werden
“B” = Stoßstange
“O” = Unterrand Stoßstange
“M” = die Mitte von der Stoßstange

Excision bumper : the hatched area has to be cut away
“B” = the bumper
“O” = the lower rim of the bumper
“M” = the middle of the bumper



Chevrolet Captiva '06

08/2006-....

Ref. 1588

BELANGRIJKE RAADGEVINGEN :

IN HET VOERTUIG BEWAREN

Montage :

- Voor aanvang van de montage dient de trekhaak gecontroleerd te worden op transport schade.
- Raadpleeg aandachtig de montagehandleiding. Alle instructies dienen gevolgd te worden.
- Voor de montage moet de trekhaak eerst op het voertuig gepresenteerd worden.
- Bij het boren van gaten, controleren dat aanwezige bekabelingen niet beschadigd kunnen worden. Verwijder antidreun of bitumenlaag. Geboorde gaten en carrosserie onderdelen met corrosiewerende verf behandelen.
- Als het voertuig geen standaard bumpers heeft (speciale serie, sportuitvoeringen, Tuning parts ...), dient de uitsparingsmal gecontroleerd te worden. Neem bij twijfel contact op met GDW.

Garantie :

- De aangegeven Max. trekmassa, "D" en "S" waarde mogen niet overschreden worden.
- Na 1.000.km gebruik en ten minste 1 keer per jaar hoeft de trekhaak gecontroleerd te worden :
 - o Alle boutverbindingen controleren en bij spannen als nodig.
 - o Beschadiging aan de verf herstellen.
 - o Als de trekhaak door een externe belasting geraakt wordt moet deze vervangen worden.
 - o De interne delen van het afneembaar systeem moeten ingevet worden.

Gebruik :

- **Indien trekhaak kogel de kentekenplaat of het mistlicht geheel of gedeeltelijk bedekt MOET deze bij niet gebruik verwijderd worden.**

RECOMMANDATIONS IMPORTANTES :

A CONSERVER DANS LE VEHICULE

Montage :

- S'assurer que l'attelage n'ait pas été endommagé durant le transport. Vérifier la référence.
- Consulter attentivement la notice de pose et suivre à la lettre les instructions de montage de l'attelage.
- Présenter l'attelage sous le véhicule avant d'effectuer le montage.
- Si des forages sont nécessaires, s'assurer de l'absence de câbles électriques, de freinage ou autres. Enlever les restes de forage et traiter les tôles ou tubes forés avec un produit anti-corrosif.
- Si le véhicule est équipé de pare-chocs non standards (séries spéciales, kits sport, tuning ...), il est impératif de consulter le service technique de GDW avant de procéder au montage.

Garantie :

- Respecter la masse tractable du véhicule ainsi que les valeurs « D » et « S » précisées dans la notice.
- L'attelage doit être contrôlé après les premiers 1.000 km d'utilisation et ensuite au moins une fois par an :
 - o Contrôler toute la visserie et resserrer si nécessaire
 - o Réparer les dommages qu'aurait subis la peinture
 - o Remplacer les pièces qui auraient été endommagées suite à un accident ou une collision
 - o Graisser les parties intérieures des attelages escamotables

Utilisation :

- **Si la rotule ou la boule est positionnée devant la plaque d'immatriculation ou le feu de brouillard, il est OBLIGATOIRE de la retirer quand elle n'est pas utilisée !**



Chevrolet Captiva '06

08/2006-.....

Ref. 1588

GENERAL INSTRUCTIONS:

MUST BE KEPT IN THE VEHICLE

Fitting :

- Make sure that the tow bar has not been damaged during transport and it is the right reference for the vehicle.
- Read the fitting instruction before starting and follow them very precisely during the fitting.
- Present the tow bar under the car first to check if all points are right.
- If holes have to be drilled, check that no wires can be damaged, remove all soundproofing material, clean and protect the drilled holes with an anticorrosive product.
- If the vehicle is equipped with special bumpers (sport or tuning parts...) first contact the technical service of GDW to be sure that the tow bar can be fitted.

Guarantee :

- The indicated towing weight, "D" and "S" values may not be exceeded
- The tow bar has to be checked after 1.000 km and every year :
 - o All bolts should be checked and retightened if necessary
 - o Repair any damage to the paint finish
 - o Replace any damaged components
 - o Parts of the detachable tow bars must be kept well greased.

Use :

- **If the towing ball covers the number plate or the fog light, it must always be removed when no trailer is used.**

WICHTIGE RATSCHLÄGE :

IM FAHRZEUG BEWAHREN

Montage :

- Vor Anfang der Montage muss die Anhängerkupplung auf Transportschäden kontrolliert werden.
- Aufmerksam die Anbauanleitung zu Rate ziehen. Alle Anweisungen sollen beachtet werden.
- Erst die Anhängerkupplung und das Fahrzeug vergleichen, danach montieren.
- Vor dem Bohren der Löcher prüfen, ob anwesende Kabel nicht beschädigt werden können. Dröhnschutz und Unterbodenschutz entfernen. Gebohrte Löcher und Karosserieunterteile mit einer korrosionsfesten Farbe behandeln.
- Falls das Fahrzeug keine Standardstoßstangen hat (spezielle Serie, Sportausführungen, Tuning ...), muss die Aussparung nachgeprüft werden. Im Zweifelsfall, GDW kontaktieren.

Garantie :

- Die angegebene max. Anhängelast, "D" en "S" Wert, darf nicht überschritten werden.
- Nach 1.000 Km gebrauch und wenigstens 1 mal pro Jahr muss Anhängerkupplung nachgeprüft werden :
 - o Alle Bolzenverbindungen nachprüfen und nachziehen, falls nötig.
 - o Beschädigung an der Farbe wiederherstellen.
 - o Falls die Anhängerkupplung durch eine extreme Belastung beschädigt wurde, muss diese ersetzt werden.
 - o Die inneren Teil vom abnehmbaren System einfetten.

Gebrauch :

Falls die Kugel von der Anhängerkupplung das Kennzeichen oder den Nebelscheinwerfer ganz oder zum Teil verdeckt, muss diese bei Nichtgebrauch entfernt werden.



Chevrolet Captiva '06

08/2006-.....

Ref. 1588

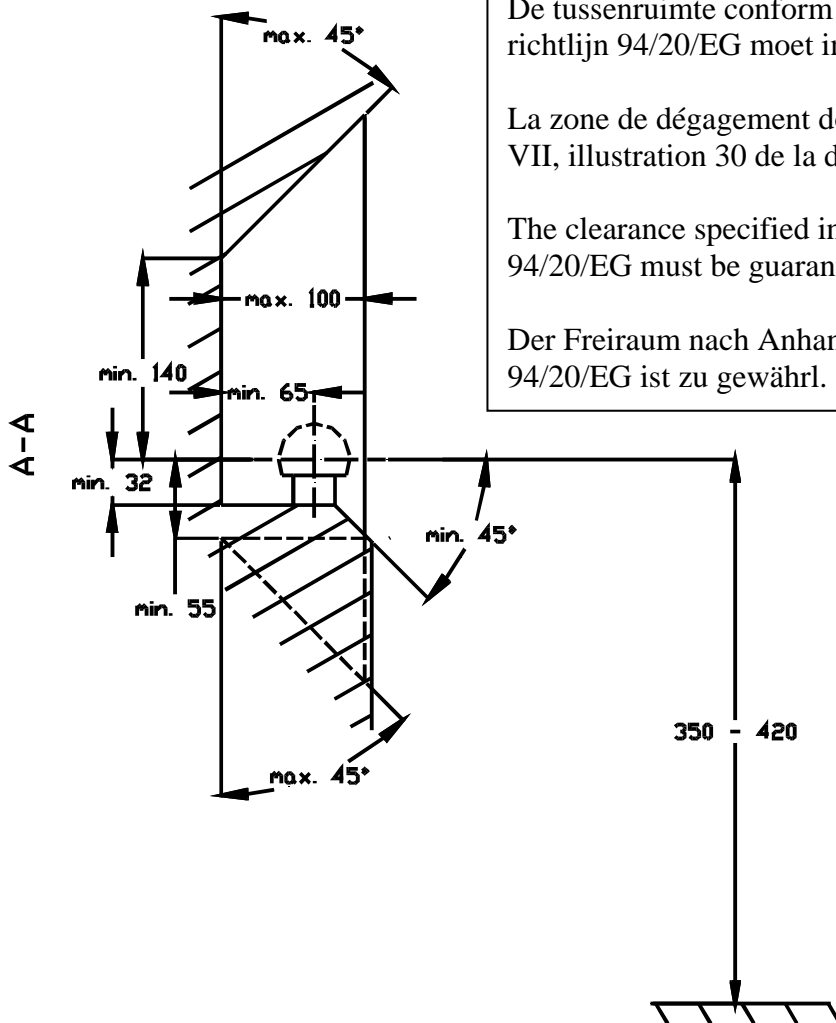

De tussenruimte conform supplement VII, afbeelding 30 van de richtlijn 94/20/EG moet in acht worden genomen.

La zone de dégagement doit être garantie conformément à l'annexe VII, illustration 30 de la directive 94/20/CE.

The clearance specified in appendix VII, diagram 30 of guideline 94/20/EG must be guaranteed.

Der Freiraum nach Anhang VII, Abbildung 30 der Richtlinie 94/20/EG ist zu gewährl.

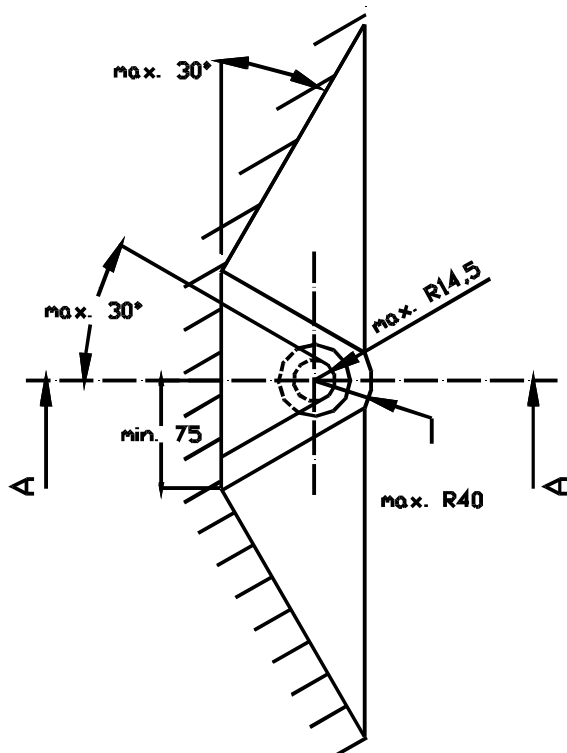

Bij toelaatbaar totaal gewicht van het voertuig

Pour poids total en charge autorisé du véhicule

At laden weight of the vehicle

Bei zulässigem Gesamtgewicht des Fahrzeuges