



TREKHAKEN - ATTELAGES

n.v. G. DECONINCK

Molenwegel, 21

8790 Waregem - België

☎ 056 / 60 42 12 (5 l.)

TREKHAAK N°: 917

ATTELAGE N°: 917

voor: BUICK CENTURY '82-'84

pour: BUICK CENTURY '82-'84

SAMENSTELLING :

- 1 trekhaak
- 1 bolhouder - zweestuk
- 1 bol Ø 50 compleet
- 2 moeren met bouten M 14 - 35
- 6 moeren met bouten M10-30 (B-C-D)
- 2 rondsels 60-12 (C)
- 1 monteerstuk -e (B)
- 6 borgrondnels Ø 10 (B-C-D)
- 2 borgrondnels Ø 14 (*)

COMPOSITION :

- 1 Attelage
- 1 Equerre porte-boule
- 1 Boule Ø 50 complète
- 2 Ecrous avec boulons M 14 - 35
- 6 Ecrous avec boulons M10-30 (B-C-D)
- 2 Rondelles 60-12 (C)
- 1 Pièce de montage -e (B)
- 6 Rondelles de sécurité Ø 10 (B-C-D)
- 2 Rondelles de sécurité Ø 14 (*)

MONTAGEHANDLEIDING :

- 1/ De trekoog links onder -achteraan definitief wegnemen, enkel de bovenste bout terug inschroeven.
- 2/ De onderste bouten welke de bumpersupports vasthouden aan het chassis wegnemen, de bovenste bouten aan de buitenzijden niet losmaken.
- 3/ Het monteerstuk -e plaatsen tegen de onderkant van de bumper met (D) tegen het metalen gedeelte en met de rechtopstaande zijde tegen het kunststofgedeelte, nameten of monteerstuk -e in het midden van de wagen staat. Om de boringen (D) te kunnen uitvoeren moet de kunststof van de bumper losgemaakt en achteruit gedruwd worden. Dit kan door het losmaken van de 3 middenste inklikveerknopjes, boren Ø 10,5 en de bouten met monteerstuk -e vastschroeven.
- 4/ De trekhaak plaatsen met (A) passend op de vrijgekomen gaten vermeld in 1/ en 2/ en de schroeven terugplaatsen. (C) grondplaat van de koffer juist en (B) tegen monteerstuk -e.
- 5/ (C) doorboren Ø 10,5.
- 6/ Alle bouten met rondsels plaatsen via de koffer, uitgezonderd bij (B) via de onderkant. Monteren van (*) en alles degelijk aanschroeven.

NOTICES DE MONTAGE :

- 1/ Enlever définitivement l'anneau de traction à gauche en des sous à l'arrière de la voiture. Remettre seulement le boulon au dessus.
- 2/ Enlever les boulons de dessous qui tiennent les supports-pare-chocs au chassis, sauf les boulons au dessus à l'extérieur.
- 3/ Mettre la pièce de montage -e contre le dessous du pare-chocs avec (D) contre la partie métallique et avec le côté droit contre la partie en matière synthétique, mesurer si la pièce de montage -e se trouve au milieu de la voiture. Détacher la matière synthétique du pare-chocs et repousser en détachant les 3 boutons-pression au milieu pour faire le forage (D) en Ø 10,5. Fixer les boulons avec pièce de montage -e remettre la matière synthétique.
- 4/ Positionner l'attelage avec (A) sur les trous libres (voir 1/ et 2/) et remettre les boulons. (C) vient contre la tôle de fond du coffre juste derrière la traverse et (B) contre la pièce de montage -e.
- 5/ Forer (C) en Ø 10,5.
- 6/ Mettre tous les boulons avec rondelles via le coffre e et (B) contre la pièce de montage -e. Monter (*) et bien serrer le tout.

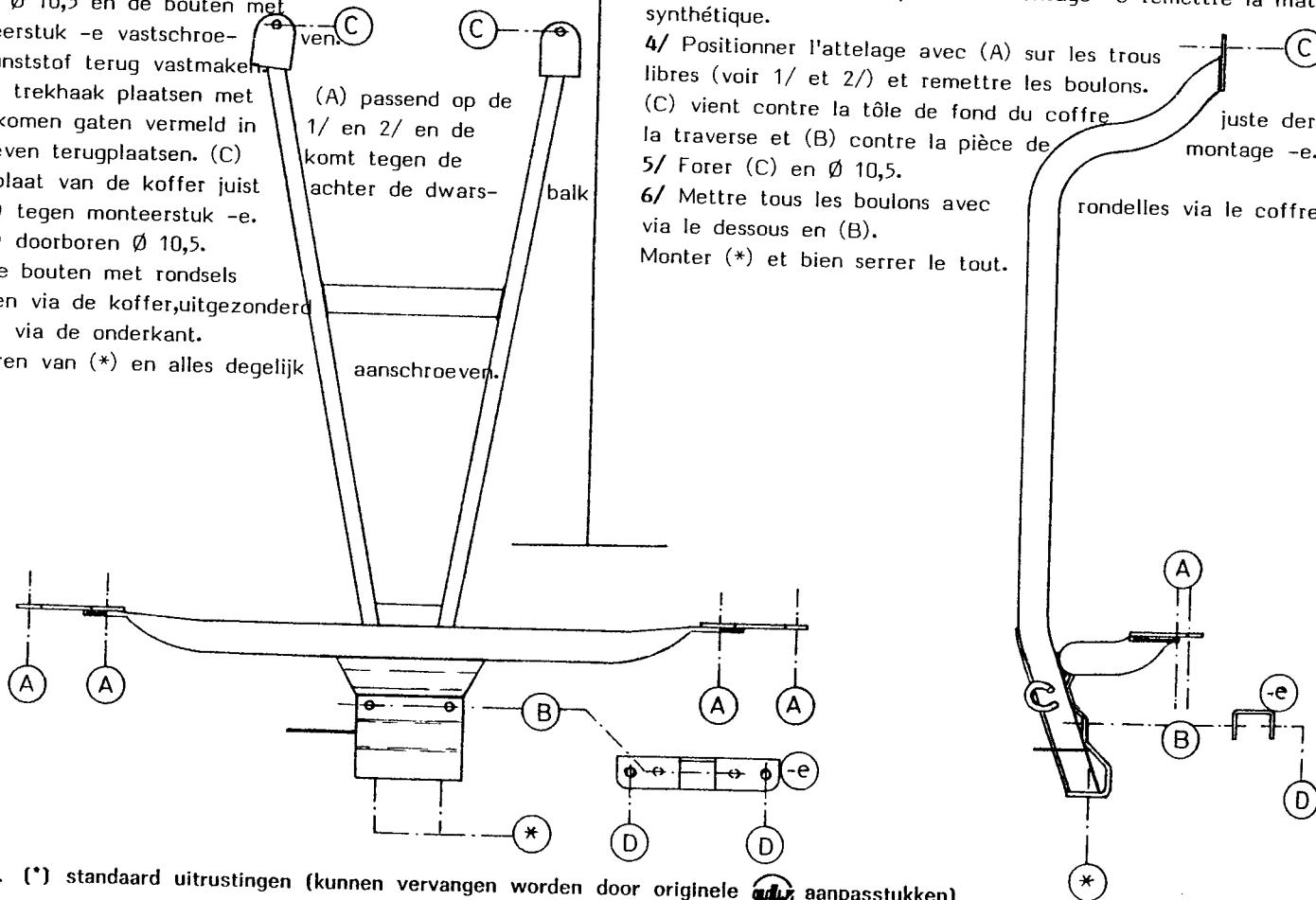

N.B. (*) standaard uitrustingen (kunnen vervangen worden door originele aanpasstukken)

équipements standard (peuvent être remplacer par des pièces d'adaptation d'origine