



TREKHAKEN - ATTELAGES

n.v. G. DECONINCK

Molenwegel, 21

8790 Waregem - België

☎ 056 / 60 42 12 (5 l.)

TREKHAAK N°: 998

voor : BUICK Lesabre '87

SAMENSTELLING :

- 1 trekhaak
- 1 bolhouder - zweestuk
- 1 bol Ø 50 compleet
- 2 moeren met bouten M 14 - 35
- 4 moeren met bouten M10-30 (B-D)
- 6 moeren met bouten M8-30 (C)
- 2 rondsels 60/25-12 (D)
- 6 rondsels 25-8 (C)
- 1 montagesstuk -f (B)
- 6 borgrondsels Ø 8 (C)
- 4 borgrondsels Ø 10 (B-D)
- 4 borgrondsels Ø 14 (*)

MONTAGEHANDLEIDING :

- 1/ Aan beide zijden de 3 bouten uitschroeven, die de bumperdraagstukken aan chassis vasthouden (achter- en onderaan de wagen).
- 2/ De 3 bouten (midden in onderkant bumper), die de verstevigingsplaat vasthouden, uitschroeven. Monteerstuk -f met A tussen bumper en profiel plaatsen. Verbindstukje boven op middelste boring aanbrengen en bouten terug vastschroeven.
- 3/ Trekhaak plaatsen met: B tegen onderkant monteerstuk -f ; C op vrijgekomen gaten (zie 1/) en bijgeleverde bouten plaatsen ; D tegen dwarsprofiel van achterasbevestiging. Deze gaten boren (Ø 10,5). Bouten met rondsels via binnenkant dwarsprofiel plaatsen. Monteren van * en alles degelijk vastschroeven.

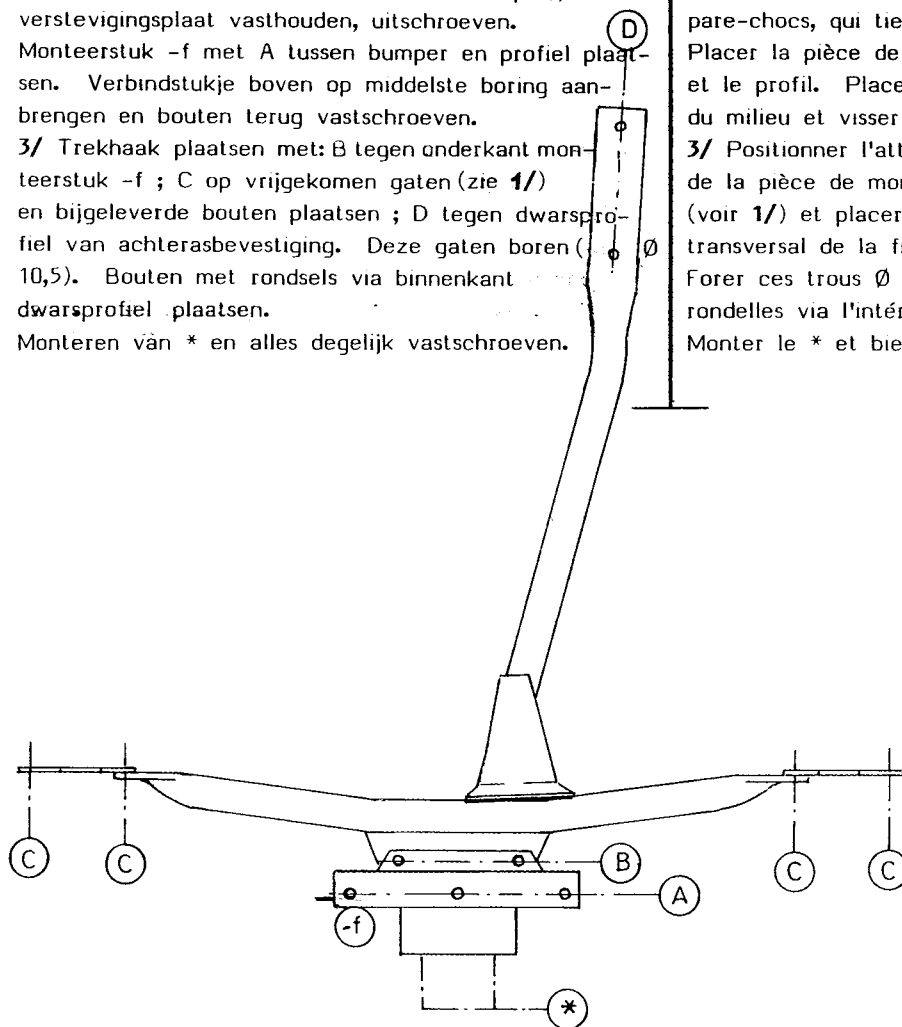

ATTELAGÉ N°: 998

pour : BUICK Lesabre '87

COMPOSITION :

- 1 Attelage
- 1 Equerre porte-boule
- 1 Boule Ø 50 complète
- 2 Ecrous avec boulons M 14 - 35
- 4 écrous avec boulons M10-30 (B-D)
- 6 écrous avec boulons M8-30 (C)
- 2 rondelles 60/25-12 (D)
- 6 rondelles 25-8 (C)
- 1 pièce de montage -f (B)
- 6 rondelles de sécurité Ø 8 (C)
- 4 rondelles de sécurité Ø 10 (B-D)
- 2 rondelles de sécurité Ø 14 (*)

MANUEL DE MONTAGE :

- 1/ Dévisser à chaque côté les 3 boulons, qui tiennent les supports-pare-chocs au chassis (à l'arrière en dessous de la voiture).
- 2/ Dévisser aussi les 3 boulons au milieu du dessous du pare-chocs, qui tiennent la tôle de renforcement. Placer la pièce de montage -f avec A entre le pare-chocs et le profil. Placer la pièce de raccordement sur le forage du milieu et visser de nouveau les boulons.
- 3/ Positionner l'attelage avec : B contre le dessous de la pièce de montage -f ; C sur les trous venus libre (voir 1/) et placer les boulons livrés ; D contre le profil transversal de la fixation de l'essieu arrière. Forer ces trous Ø 10,5. Placer les boulons avec rondelles via l'intérieur du profil transversal. Monter le * et bien serrer le tout.

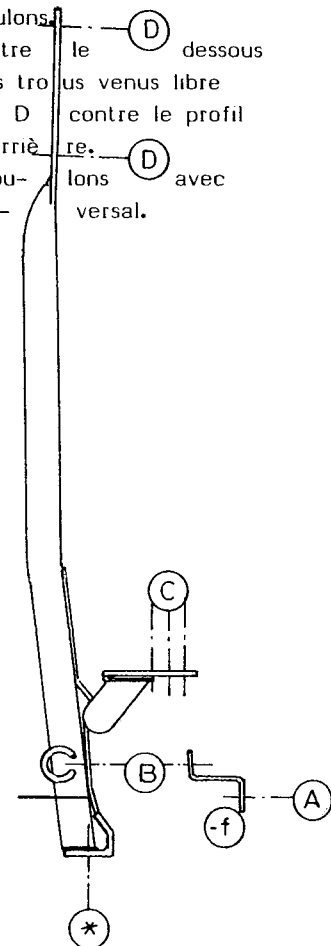

N.B. (*) standaard uitrustingen (kunnen vervangen worden door originele aanpasstukken)

équipements standard (peuvent être remplacés par des pièces d'adaptation d'origine

zie ommezijde
voir au verso