



TREKHAKEN - ATTELAGES

n.v. G. DECONINCK

Molenwegel, 21

8790 Waregem - België

☎ 056 / 60 42 12 (5 l.)

TREKHAAK N° : 72

voor : BUICK Skylark '87

SAMENSTELLING :

- 1 trekhaak
 - 1 bolhouder - zweestuk
 - 1 bol Ø 50 compleet
 - 2 moeren met bouten M 14-35
- } (*)
- 2 moeren met bouten M10-30 (D)
 - 1 moer met bout M10-90 (C)
 - 2 rondsels 60/25-12 (D)
 - 1 rondsel 60-12 (C)
 - 1 verhoogd rondsel 60-16/58 (C)
 - 3 borgrondsels Ø 10 (C-D)
 - 2 borgrondsels Ø 14 (*)

MONTAGEHANDLEIDING :

- 1/ Aan beide zijden de 2 bouten uitschroeven, die de bumperdraagstukken aan chassis achter- en onderaan de wagen vasthouden. Links ook bout uitschroeven, die het uitlaatdraagstuk aan chassis vasthoudt.
- 2/ Trekhaak plaatsen met : A en B op de vermelde gaten (zie 1/) en bouten terug inschroeven, zodat trekhaak en bumper vast zitten ; bij B uitlaatdraagstuk bevestigen ; C op voorziene boring in onderkant chassis, maar eerst het verhoogd rondsel via onderkant inbrengen ; D tegen onderkant bumper.
- 3/ C en D doorboren Ø 10,5. Bij C gewoon rondsel met bout via koffer plaatsen. Bij D rondsel in bumper en bouten plaatsen. Monteren van * en alles dege-lijk vastschroeven.

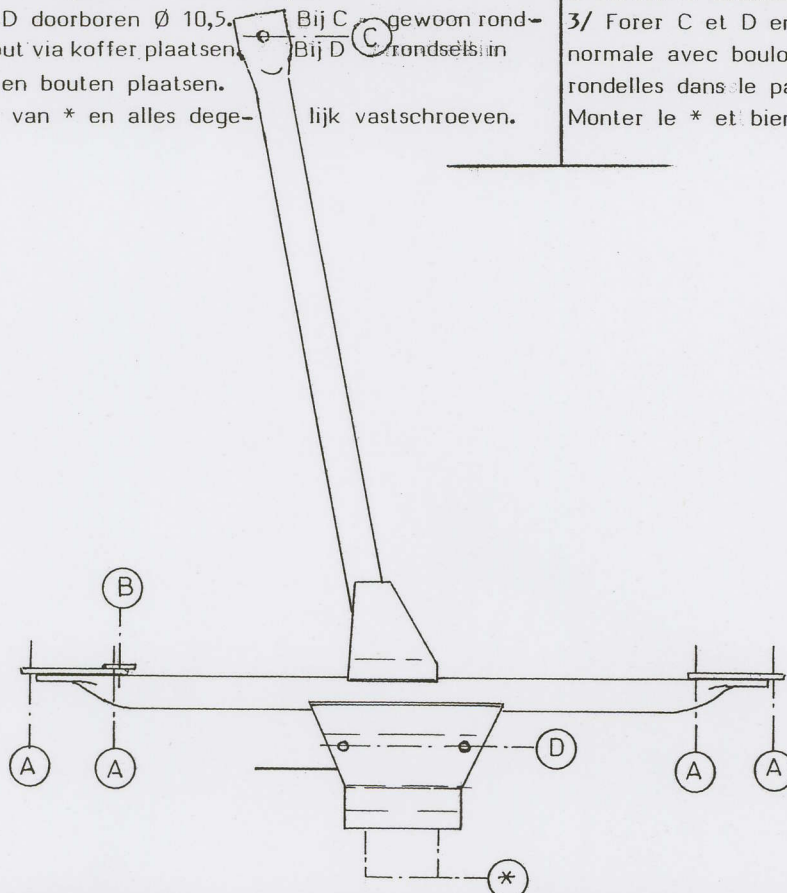

ATTELAGÉ N° : 72

pour : BUICK Skylark '87

COMPOSITION :

- 1 Attelage
 - 1 Equerre porte-boule
 - 1 Boule Ø 50 complète
 - 2 Ecrous avec boulons M 14-35
- } (*)
- 2 écrous avec boulons M10-30 (D)
 - 1 écrou avec boulon M10-90 (C)
 - 2 rondelles 60/25-12 (D)
 - 1 rondelle 60-12 (C)
 - 1 rondelle rehaussée 60-16/58 (C)
 - 3 rondelles de sécurité Ø 10 (C-D)
 - 2 rondelles de sécurité Ø 14 (*)

MANUEL DE MONTAGE :

- 1/ Dévisser à chaque côté les 2 boulons, qui tiennent les supports-pare-chocs au chassis à l'arrière en dessous de la voiture. Dévisser également le boulon à gauche, qui tient le support de l'échappement au chassis.
- 2/ Positionner l'attelage avec : A et B sur les trous mentionnés (voir 1/) et visser de nouveau les boulons, ainsi que l'attelage et le pare-chocs soient fixés ; attacher à B le support de l'échappement ; C sur le forage prévu dans le dessous du chassis, mais mettre d'abord ici la rondelle rehaussée via le dessous ; D contre le dessous du pare-chocs.
- 3/ Forer C et D en Ø 10,5. Placer à C la rondelle normale avec boulon via le coffre. Placer à D les rondelles dans le pare-chocs et les boulons. Monter le * et bien serrer le tout.

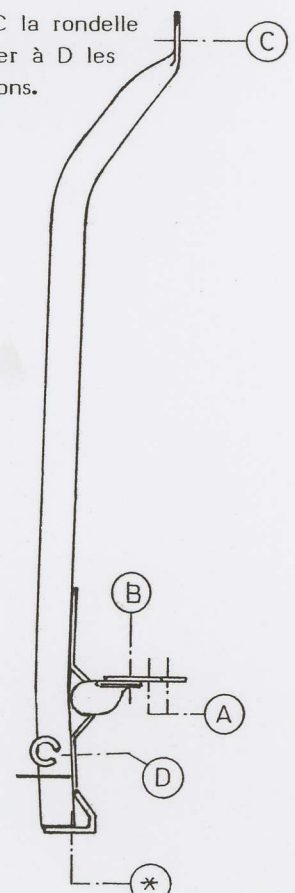

De door GDW gebruikte verf is enkel een grondlaag. Het is noodzakelijk na montage de trekhaak te voorzien van een extra beschermlaag. GDW a mis seulement une couche de peinture primaire. Il est nécessaire d'appliquer encore une couche supplémentaire après montage.

* zie ommezijde
voir au verso