



# TREKHAKEN - ATTELAGES

n.v. G. DECONINCK

Molenwegel, 21

8790 Waregem - België

☎ 056 / 60 42 12 (5 l.)

## TREKHAAK N°: 880

voor: B.M.W. serie 3 + i / 83-

### SAMENSTELLING :

- 1 trekhaak
- 1 bolhouder - zweestuk
- 1 bol Ø 50 compleet
- 2 moeren met bouten M 14 - 35
- 4 moeren met bouten M10-30 (B-C-D)
- 1 moer met bout M10-80 (A)
- 3 rondsels 60-12 (B-C)
- 1 verhoogd rondsel 60-16/47 (A)
- 1 monterstuk -e (D)
- 5 borgrondsels Ø 10 (A-B-C-D)
- 2 borgrondsels Ø 14 (\*)

### MONTAGEHANDLEIDING :

- 1/ Het reservewiel wegnemen. Bij de modellen met stabilisatorstang juist voor de dwarsbalk dient deze losgemaakt te worden.
- 2/ De trekhaak plaatsen met de dwarsliggende buis tussen carrosserie en reservewielruimte met (A) op de voorziene boring in de onderkant van de chassisbalk en (B) tegen de grondplaat van de koffer naast de chassisbalk. (C) komt tegen de onderkant van de reservewielruimte en (D) tegen de grondplaat van de koffer juist voor de dwarsbalk.
- 3/ Alle gaten doorboren Ø 10,5. Bij (A) de boring in de bovenplaat vermeerderen tot Ø 17 en hierin het verhoogd rondsel met bout aanbrengen.
- 4/ De overige bouten met rondsels en monterstuk -e via de koffer plaatsen.
- 5/ Monteren van (\*) en alles degelijk aanschroeven.
- 6/ Reservewiel terugplaatsen en eventueel de stabilisatorstang.

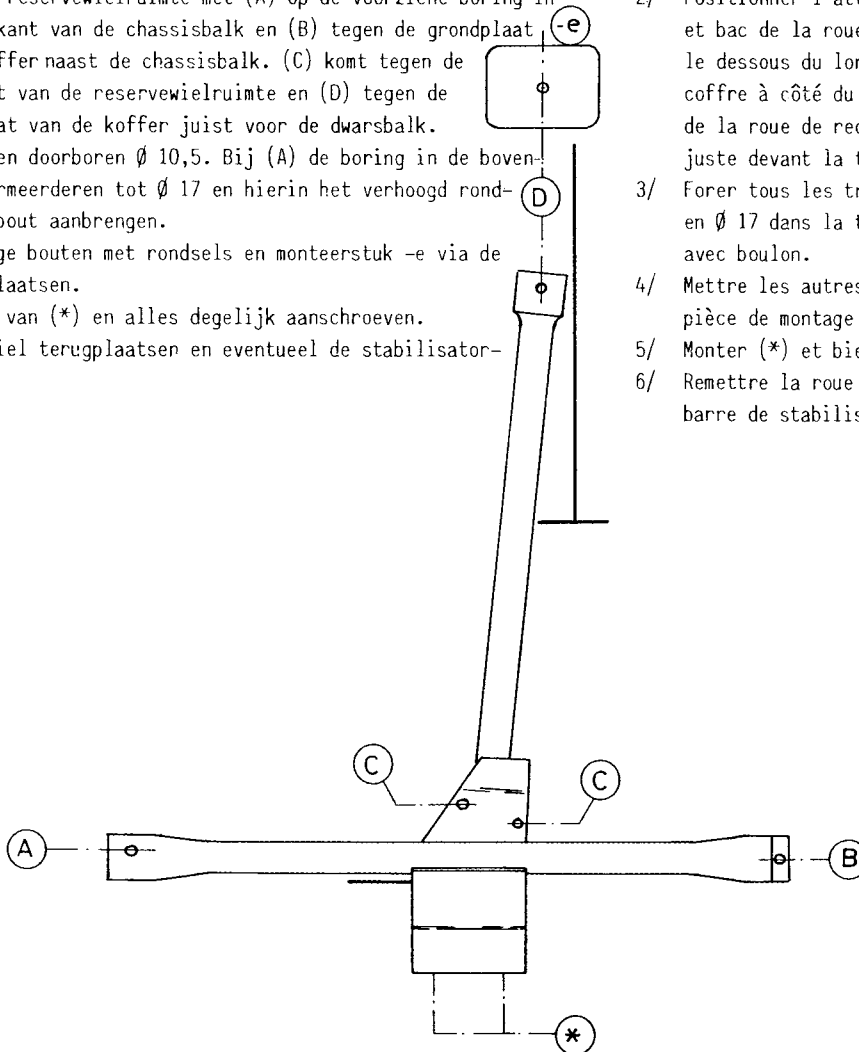

## ATTELAGÉ N°: 880

pour: B.M.W. série 3 + i / 83-

### COMPOSITION :

- 1 Attelage
- 1 Equerre porte-boule
- 1 Boule Ø 50 complète
- 2 Ecrous avec boulons M 14 - 35
- 4 Ecrous avec boulons M10-30 (B-C-D)
- 1 Ecou avec boulon M10-80 (A)
- 3 Rondelles 60-12 (B-C)
- 1 Rondelle rehaussée 60-16/47 (A)
- 1 Pièce de montage -e (D)
- 5 Rondelles de sécurité Ø 10 (A-B-C-D)
- 2 Rondelles de sécurité Ø 14 (\*)

### NOTICES DE MONTAGE :

- 1/ Enlever la roue de rechange. Détacher éventuellement la barre de stabilisation juste devant la traverse.
- 2/ Positionner l'attelage avec la tube transversale entre carrosserie et bac de la roue de rechange avec : (A) sur un trou prévu, dans le dessous du longeron de chassis, (B) contre la tôle de fond du coffre à côté du longeron de chassis, (C) contre le dessous du bac de la roue de rechange. (D) vient contre la tôle de fond du coffre juste devant la traverse.
- 3/ Forer tous les trous en Ø 10,5 et agrandir le forage en (A) jusqu'en Ø 17 dans la tôle de dessus et mettre la rondelle rehaussée avec boulon.
- 4/ Mettre les autres boulons et rondelles avec pièce de montage -e via le coffre.
- 5/ Monter (\*) et bien serrer le tout.
- 6/ Remettre la roue de rechange et refixer éventuellement la barre de stabilisation.

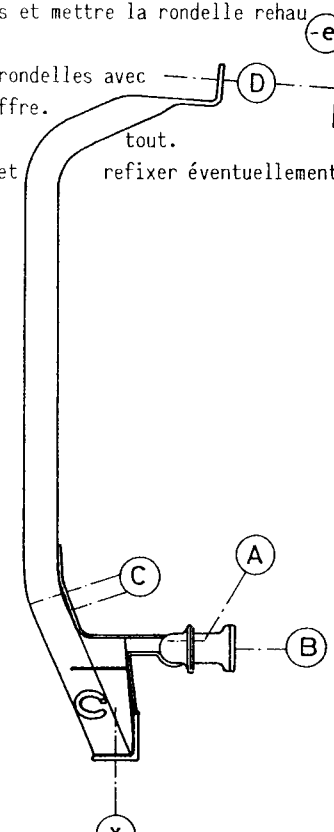

N.B. (\*) standaard uitrustingen (kunnen vervangen worden door originele aanpasstukken)

équipements standard (peuvent être remplacés par des pièces d'adaptation d'origine

zie ommezijde  
voir verso