



# TREKHAKEN - ATTELAGES

n.v. G. DECONINCK  
 Molenwegel, 21  
 8790 Waregem - België  
 ☎ 056 / 60 42 12 (5 l.)

## TREKHAAK N°: 880

voor: BMW 3-SERIE '83-

### SAMENSTELLING:

- 1 trekhaak
- 1 bolhouder - zweestuk
- 1 bol Ø 50 compleet
- 2 moeren met bouten M 14-35 } (\*)
- 5 moeren met bouten M10-30 (A-B-C)
- 2 monterstukken -e (A)
- 1 monterstuk -f (B)
- 1 monterstuk -g (C)
- 5 borggrondsels Ø 10 (A-B-C)
- 2 borggrondsels Ø 14 (\*)

### MONTAGEHANDLEIDING:

- 1/ Grondbekleding koffer en reservewiel wegnemen. Indien de wagen met een stabilisatorstang is uitgerust (juist voor dwarsbalk), deze losmaken, alsook uitlaat achteraan.
- 2/ Trekhaak plaatsen met: A tussen chassisbalken en tegen grondplaat koffer (daarom trekhaak van links naar rechts verschuiven tussen reservewielruimte en carrosserie); B tegen reservewielruimte en C tegen grondplaat koffer voor dwarsbalk naast achterbrug.
- 3/ Middenstand nameten! Daarna alle gaten doorboren (Ø 10,5).
- 4/ Alle bouten met monterstukken via de koffer plaatsen. Monteren van \* en alles degelijk vastschroeven.
- 5/ Alles, vermeld in 1/, terugplaatsen en vastmaken.

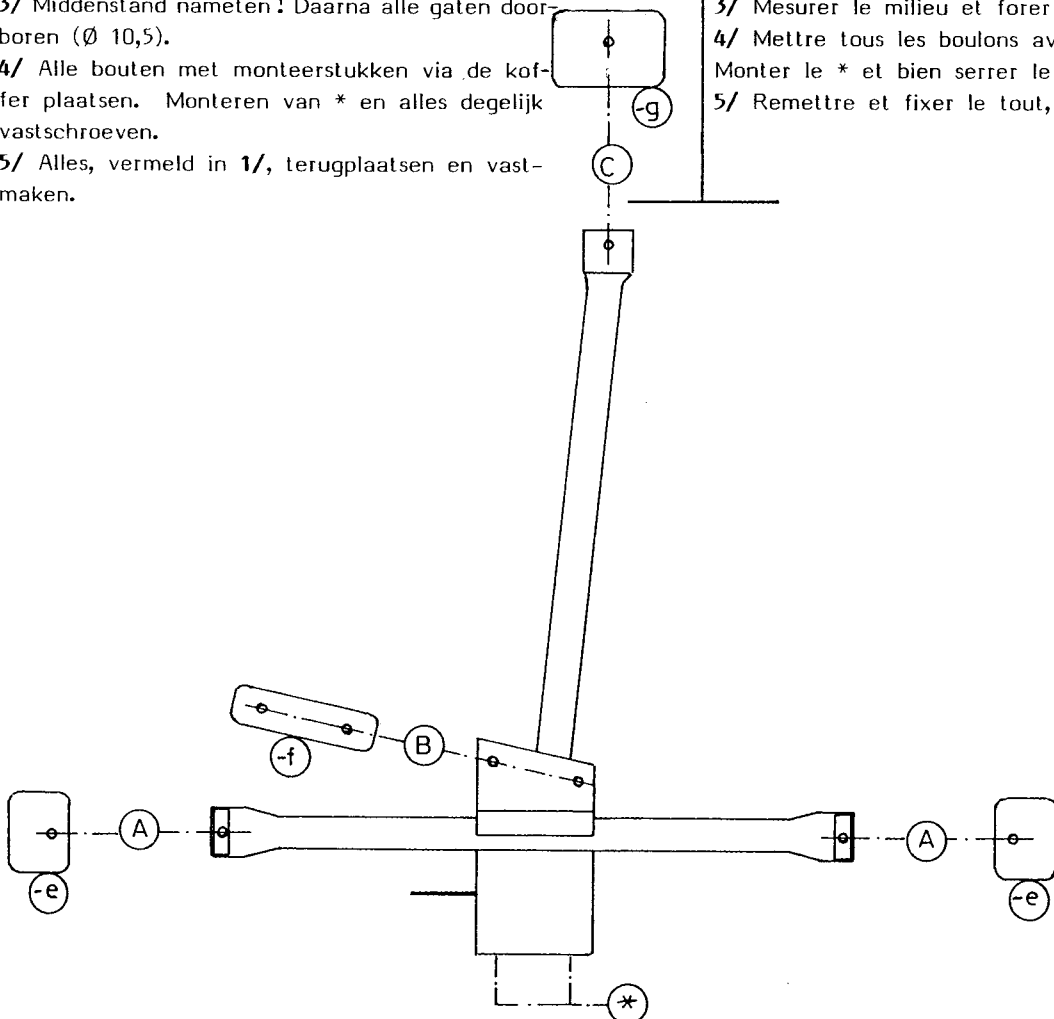

## ATTELAGE N°: 880

pour: BMW SERIE -3 '83 -

### COMPOSITION:

- 1 Attelage
- 1 Equerre porte-boule
- 1 Boule Ø 50 complète
- 2 Ecrous avec boulons M 14-35 } (\*)
- 5 écrous avec boulons M10-30 (A-B-C)
- 2 pièces de montage -e (A)
- 1 pièce de montage -f (B)
- 1 pièce de montage -g (C)
- 5 rondelles de sécurité Ø 10 (A-B-C)
- 2 rondelles de sécurité Ø 14 (\*)

### NOTICES DE MONTAGE:

- 1/ Enlever le tapis du coffre et la roue de rechange. Si la voiture est équipée d'une barre de stabilisateur juste devant la traverse, il faut la détacher, ainsi que l'échappement à l'arrière.
- 2/ Placer l'attelage avec: A entre les longerons et contre la tôle de fond du coffre (pour cela glisser l'attelage de gauche à droite entre l'espace de la roue de rechange et la carrosserie); B contre l'espace de la roue de rechange et C contre la tôle de fond du coffre devant la traverse juste à côté du pont arrière.
- 3/ Mesurer le milieu et forer après tous les trous en Ø 10,5.
- 4/ Mettre tous les boulons avec pièces de montage via le coffre. Monter le \* et bien serrer le tout.
- 5/ Remettre et fixer le tout, mentionné dans 1/.

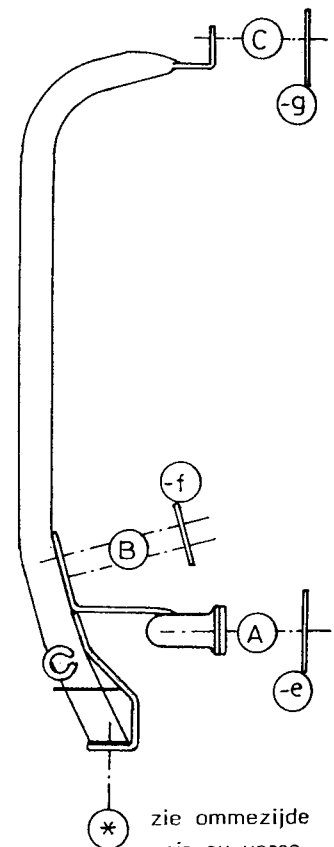

N.B. (\*) standaard uitrustingen (kunnen vervangen worden door originele aanpasstukken)

équipements standard (peuvent être remplacer par des pièces d'adaptation d'origine )

\* zie ommezijde  
voir au verso