



TREKHAKEN - ATTELAGES

n.v. G. DECONINCK
 Molenwegel, 21
 8790 Waregem - België
 ☎ 056 / 60 42 12 (5 l.)

TREKHAAK N°: 629

voor : AUDI 90

SAMENSTELLING :

- 1 trekhaak
- 1 bolhouder - zweestuk
- 1 bol Ø 50 compleet
- 2 moeren met bouten M 14 - 35
- 10 moeren met bouten M10-30 (A-B-C-D-E)
- 2 rondsels 60/25-12 (B)
- 1 monteerstuk -f (A-C)
- 1 monteerstuk -g (E)
- 1 monteerstuk -h (A-D)
- 10 borgrondrels Ø 10 (A-B-C-D-E)
- 2 borgrondrels Ø 14 (*)

MONTAGEHANDLEIDING :

- 1/ Bekleding in de koffer en achterbumper wegnemen.
- 2/ De 2 kleine indeukingen in de carrosserie, zichtbaar na verwijdering van bumper, passen met (A) van monteerstuk -f. Doorboren Ø 10,5.
- 3/ Het monteerstuk -f buitenaan en het monteerstuk -h in de koffer plaatsen met (A) op de pasgeboorde gaten. Daarna (A') en (B) doorboren Ø 10,5. De bouten met rondsels via de koffer inbrengen en al deze bouten degelijk aanschroeven. De bumper terugplaatsen.
- 4/ De trekhaak plaatsen met (C) op de voorziene boringen in monteerstuk -f. (D-E) passen tegen de grondplaat van de koffer. (D-E) doorboren Ø 10,5. (D) moet overeenstemmen met de boringen in monteerstuk -h.
- 5/ De overige bouten plaatsen, monteerstuk -g in de koffer. Monteren van (*) en alles degelijk aanschroeven.
- 6/ Grondbekleding in de koffer terugplaatsen.

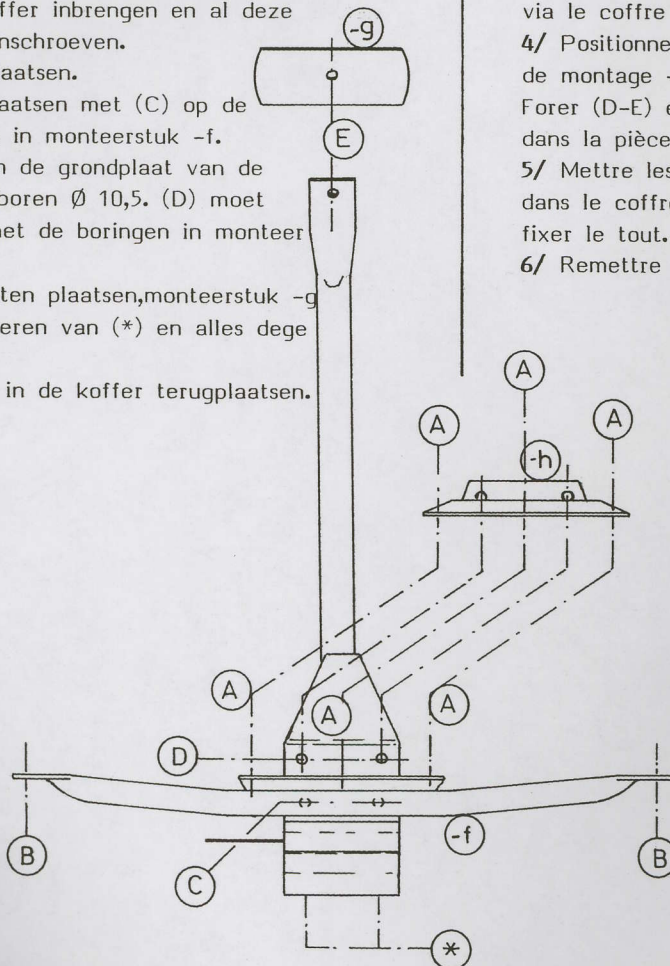

ATTELAGÉ N°: 629

pour : AUDI 90

COMPOSITION :

- 1 Attelage
- 1 Equerre porte-boule
- 1 Boule Ø 50 complète
- 2 Ecrous avec boulons M 14 - 35
- 10 Ecrous avec boulons M10-30 (A-B-C-D-E)
- 2 Rondelles 60/25-12 (B)
- 1 Pièce de montage -f (A-C)
- 1 Pièce de montage -g (E)
- 1 Pièce de montage -h (A-D)
- 10 Rondelles de sécurité Ø 10 (A-B-C-D-E)
- 2 Rondelles de sécurité Ø 14 (*)

NOTICES DE MONTAGE :

- 1/ Enlever la couverture au fond dans le coffre et détacher le pare-chocs.
- 2/ Les points (A) de la pièce de montage -f viennent sur les 2 creux dans la carrosserie. Forer en Ø 10,5.
- 3/ Mettre la pièce de montage -f à l'extérieur et la pièce de montage -h dans le coffre avec (A) sur les trous forés. Forer (A') et (B) en Ø 10,5. Mettre les boulons avec rondelles via le coffre et bien serrer le tout. Remettre le pare-chocs.
- 4/ Positionner l'attelage avec (C) sur les forages dans la pièce de montage -f. (D-E) viennent contre la tôle de fond du coffre. Forer (D-E) en Ø 10,5. Les forages (D) tombent sur les forages dans la pièce de montage -h.
- 5/ Mettre les autres boulons avec dans le coffre. Monter (*) et bien fixer le tout.
- 6/ Remettre la couverture dans le coffre.

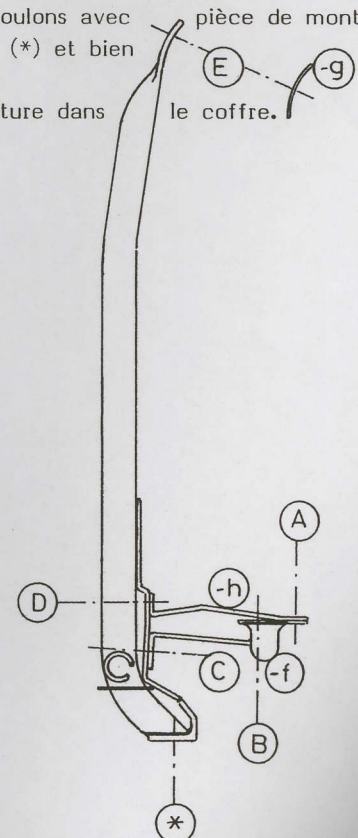

N.B. (*) standaard uitrustingen (kunnen vervangen worden door originele aanpasstukken)

équipements standard (peuvent être remplacés par des pièces d'adaptation d'origine

zie ommezijde
 voir verso