



# TREKHAKEN - ATTELAGES

n.v. G. DECONINCK

Molenwegel, 21

8790 Waregem - België

☎ 056 / 60 42 12 (5 l.)

TREKHAAK N° : 146

voor : AUDI 100

## SAMENSTELLING :

- 1 trekhaak
- 1 bolhouder - zweestuk
- 1 bol Ø 50 compleet
- 2 moeren met bouten M 14 - 35
- 5 moeren met bouten M 10 - 30 (A - C en F)
- 1 moer met bout M 10 - 90 (D)
- 2 moeren met bouten M 10 - 100 (B)
- 1 verhoogde rondel 60 - 16/58 (D)
- 2 verhoogde rondellen 60 - 16/70 (B)
- 1 monteerstuk (e)
- 8 borgringen Ø 10 (A - B - C - D en F)
- 2 borgringen Ø 14 (\*)

## MONTAGE - HANDLEIDING :

- 1° Bumper afnemen.
- 2° De trekhaak plaatsen passend met D op boring in de dwarsbalk vóór de bodemplaaf van de reservewielruimte, B tegen onderkant langsliggers, C tegen de bodem van de reservewielruimte. e plaatsen op A met F tegen het rechtopstaande carrosseriegedeelte.
- 3° Nazien als de trekhaak in het midden staat en boren van B - C - D en F (Ø 10,5). B en D vergroten tot Ø 17 enkel in de kofferplaat waarin de verhoogde rondellen komen. Bouten plaatsen met de rondellen in de kofferruimte
- 4° Monteren van (\*) en alles degelijk aanschroeven.
- 5° Bumper terug plaatsen.

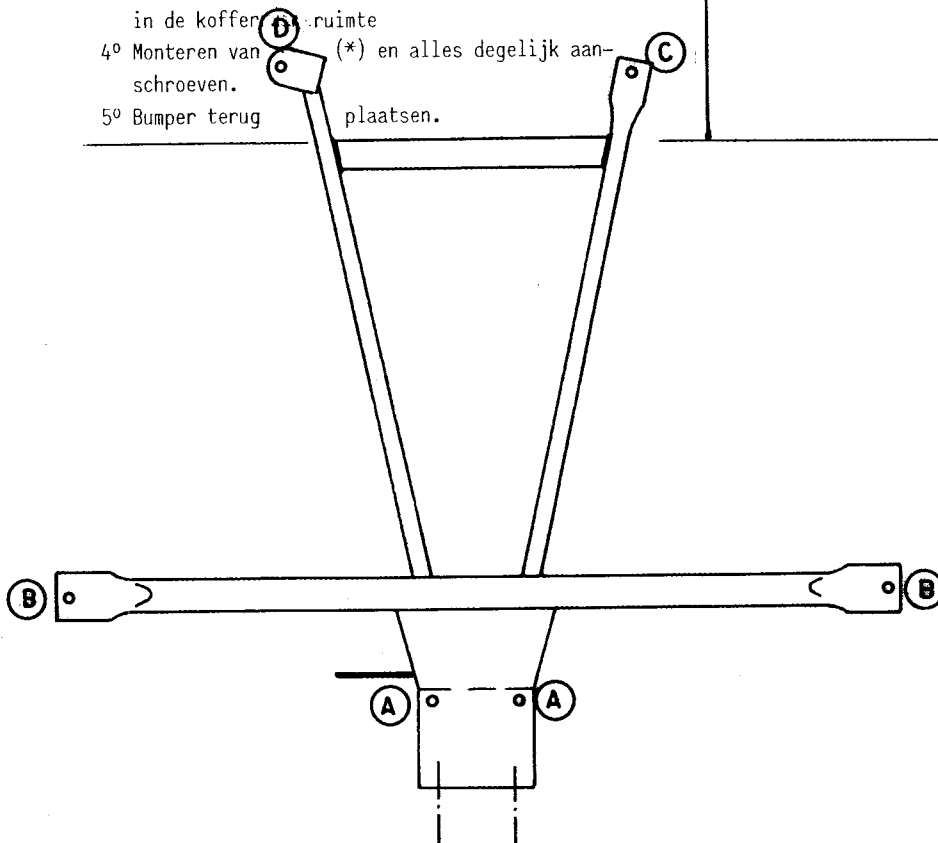

ATTELAGÉ N° 146

pour : AUDI 100

## COMPOSITION :

- 1 Attelage
- 1 Equerre porte-boule
- 1 Boule Ø 50 complète
- 2 Ecrous avec boulons M 14 - 35
- 5 Ecrous avec boulons M 10 - 30 (A - C et F)
- 1 Ecrou avec boulon M 10 - 90 (D)
- 2 Ecrous avec boulons M 10 - 100 (B)
- 1 Rondelle rehaussée 60 - 16/58 (D)
- 2 Rondelles rehaussées 60 - 16/70 (B)
- 1 Pièce de montage (e)
- 8 Rondelles de sécurité Ø 10 (A - B - C - D en F)
- 2 Rondelles de sécurité Ø 14 (\*)

## NOTICE DE MONTAGE :

- 1° Démonter le pare-choc.
- 2° Monter l'attelage (D) sur le forage dans la traverse juste devant la tôle du bac de la roue de secours, (B) contre ce fond. monter e sur (A) avec (F) contre la partie verticale de la carrosserie.
- 3° Vérifier si l'attelage est bien au milieu et forer B - C - D et F (Ø 10,5). Agrandir (B) et (D) jusqu'au Ø 17 seulement dans la tôle du coffre là où se mettent les rondelles rehaussées. Mettre les rondelles avec les boulons dans le coffre.
- 4° Monter (\*) et bien serrer le tout.
- 5° Remettre le pare-choc.

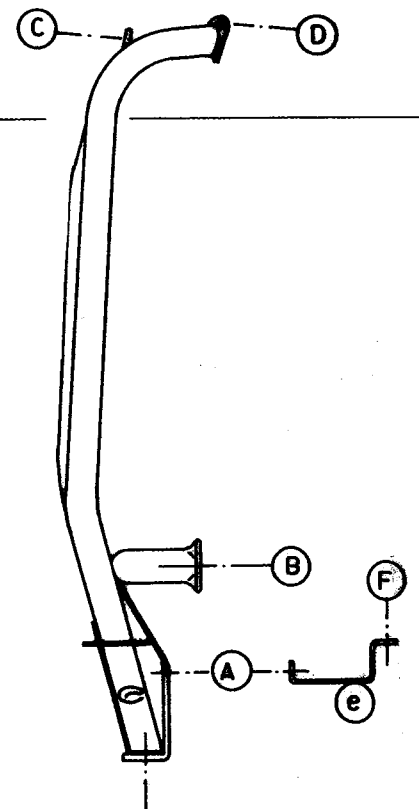

N.B. (\*) standaard uitrustingen (kunnen vervangen worden door originele aanpasstukken)

équipements standard (peuvent être remplacés par des pièces d'adaptation d'origine

zie ommezijde  
voir verso