



# TREKHAKEN - ATTELAGES

n.v. G. DECONINCK  
 Molenwegel, 21  
 8790 Waregem - België  
 ☎ 056 / 60 42 12 (5 l.)

TREKHAAK N°: 114

voor: ALFA ROMEO 33 sportvan stw '89-

SAMENSTELLING :

- 1 trekhaak
- 1 bolhouder - zweestuk
- 1 bol Ø 50 compleet
- 2 moeren met bouten M 14-35 } (\*)
- 2 moeren met bouten M10-90 (A)
- 5 moeren met bouten M10-30 (B-F)
- 4 moeren met CB-bouten M10-30 (C-D-E)
- 2 verhoogde rondsels 60-16/58 (A)
- 4 rondsels 60-12 (C-D-E)
- 1 monterstuk -g (B)
- 1 monterstuk -h (F)
- 11 borgrondsels Ø 10 (A-B-C-D-E-F)
- 2 borgrondsels Ø 14 (\*)

MONTAGEHANDLEIDING :

1/ Achterbumper demonteren en reservewiel wegnemen en kofferbekleding achteraan losmaken. Monterstuk -h in koffer in het midden tegen achterkant en rusten met rand op vloerplaat (stuk -h zodanig plaatsen, dat de boringen zo hoog mogelijk staan). F doorboren (Ø 10,5) in achterplaat van carrosserie. Monterstuk -g buiten op deze gaten F aanbrengen, bevestigen en degelijk vastschroeven.

2/ Bumper terugplaatsen.

3/ Trekhaak plaatsen (middenstand afmeten !) met : A tegen onderkant langsliggers ; C en D tegen grondplaat reservewielruimte en E van de koffer tussen dwarsbalk en reservewielruimte ; B tegen onderkant bumper.

4/ Alle gaten doorboren (Ø 10,5). Bij A de boringen enkel in de bovenplaat vermeerderen tot Ø 17 om de verhoogde rondsels te kunnen plaatsen.

5/ Alle bouten met rondsels via de koffer plaatsen.

Bij B via bumper (P.S. Rand van zich tussen trekhaak en monterstuk -g). Monteren van \* en alles degelijk vastschroeven.

6/ Kofferbekleding en reservewiel

(Zie ommezijde)

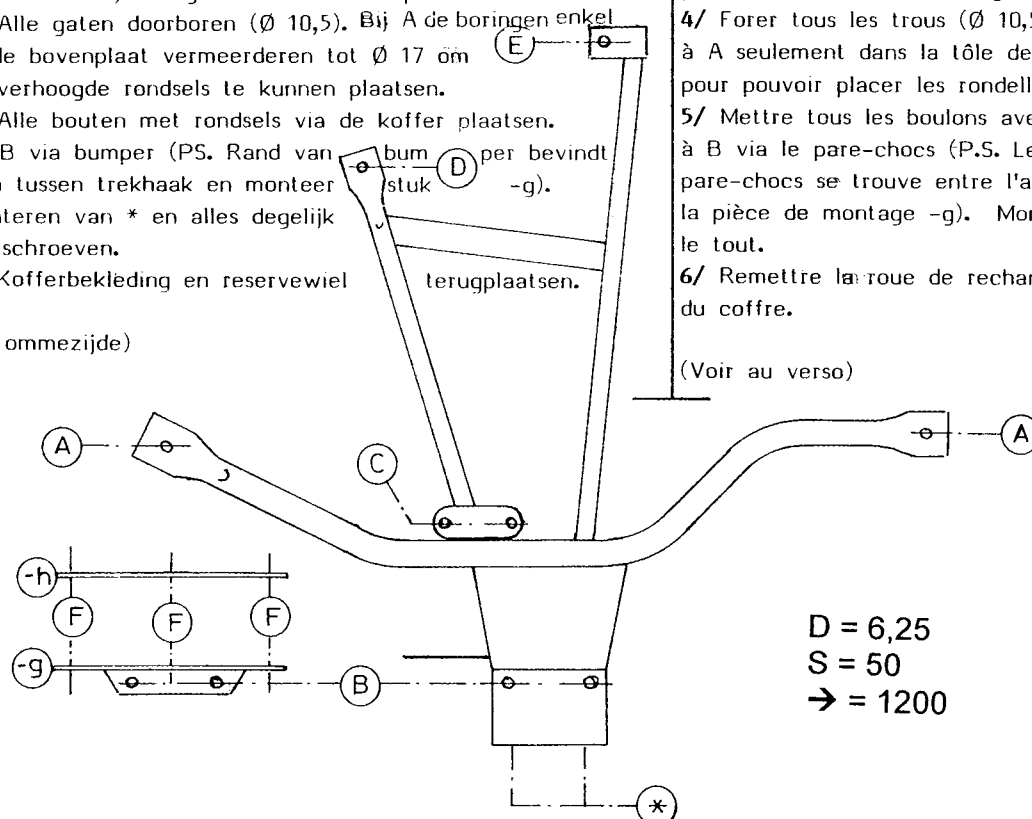

ATTELAGE N°: 114

pour: ALFA ROMEO 33 stw = break '89 -

COMPOSITION :

- 1 Attelage
- 1 Equerre porte-boule
- 1 Boule Ø 50 complète
- 2 Ecrous avec boulons M 14-35 } (\*)
- 2 écrous avec boulons M10-90 (A)
- 5 écrous avec boulons M10-30 (B-F)
- 4 écrous avec boulons CB M10-30 (C-D-E)
- 2 rondelles rehaussées 60-16/58 (A)
- 4 rondelles 60-12 (C-D-E)
- 1 pièce de montage -g (B)
- 1 pièce de montage -h (F)
- 11 rondelles de sécurité Ø 10 (A-B-C-D-E-F)
- 2 rondelles de sécurité Ø 14 (\*)

MANUEL DE MONTAGE :

1/ Démontez le pare-chocs arrière, enlever la roue de rechange et détacher la couverture de fond à l'arrière. Placer la pièce de montage -h dans le coffre au milieu contre l'arrière, le bord reposant sur la tôle de fond (placer la pièce -h de façon que les forages se trouvent le plus haut possible). Forer F (Ø 10,5) dans la tôle d'arrière de la carrosserie. Mettre la pièce de montage -g à l'extérieur sur ces trous F, attacher et bien serrer.

2/ Remettre le pare-chocs.

3/ Positionner l'attelage (mesurer le milieu !) avec : A contre le dessous des longerons ; C et D contre la tôle de fond de l'espace de la roue de rechange et E du coffre entre la traverse et l'espace de la roue de rechange ; B contre le dessous du pare-chocs.

4/ Forer tous les trous (Ø 10,5). Agrandir les trous à A seulement dans la tôle de dessus jusqu'au Ø 17 pour pouvoir placer les rondelles rehaussées.

5/ Mettre tous les boulons avec rondelles via le coffre ; à B via le pare-chocs (P.S. Le bord du pare-chocs se trouve entre l'attelage et la pièce de montage -g). Monter le \* et bien serrer le tout.

6/ Remettre la roue de rechange et la couverture de fond du coffre.

(Voir au verso)

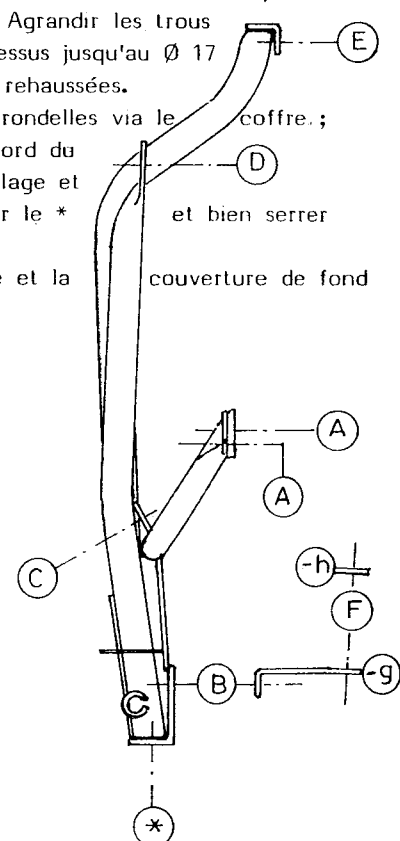

N.B. (\*) standaard uitrustingen (kunnen vervangen worden door originele aanpasstukken)

équipements standard (peuvent être remplacer par des pièces d'adaptation d'origine )