



TREKHAKEN - ATTELAGES

n. v. G. DECONINCK

Molenwegel, 21

8790 Waregem - België

☎ 056 / 60 42 12 (5 l.)

TREKHAAK N°: 713

voor : ALFA ROMEO 75 '86-

SAMENSTELLING :

- 1 trekhaak
- 1 bolhouder - zweestuk
- 1 bol Ø 50 compleet
- 2 moeren met bouten M 14 - 45 } (*)
- 7 moeren met bouten M10-30 (A-B-D)
- 1 moer met bout M10-80 (C)
- 1 rondsel 60-12 (B)
- 1 verhoogd rondsel 60-16/53 (C)
- 1 monteerstuk -f (A)
- 1 monteerstuk -g (D)
- 8 borgrondsels Ø 10 (A-B-C-D)
- 2 borgrondsels Ø 14 (*)

MONTAGEHANDLEIDING :

- 1/ Reservewiel wegnemen en uitlaat achteraan losmaken.
- 2/ Trekhaak plaatsen met (*) tegen voorkant bumper ; met (A) tegen onderkant dwarsbalk (zoveel mogelijk naar rechts aanbrengen) en (B) tegen zijkant reservewielruimte. (A) en (C) doorboren (Ø 10,5).
- 3/ Monteerstuk -f in de koffer aanbrengen met (A) op de geboorde gaten en (D) tegen carrosserie. Bij (C) de boring vermeerderen enkel in de kofferplaat tot Ø17 om het verhoogde rondsel toe te laten. De bouten plaatsen bij (A) en (C).
- 4/ (B) en (D) doorboren (Ø 10,5). Monteerstuk -g plaatsen bij (D) via opening ernaast. Bij (B) rondsel meespannen.
- 5/ Nu doorboren (*) in bumper (Ø 15) en monteren(*). De bumper wordt dus geklemd tussen trekhaak en aanpasstukken (*).
- 6/ Uitlaat en reservewiel terugplaatsen.

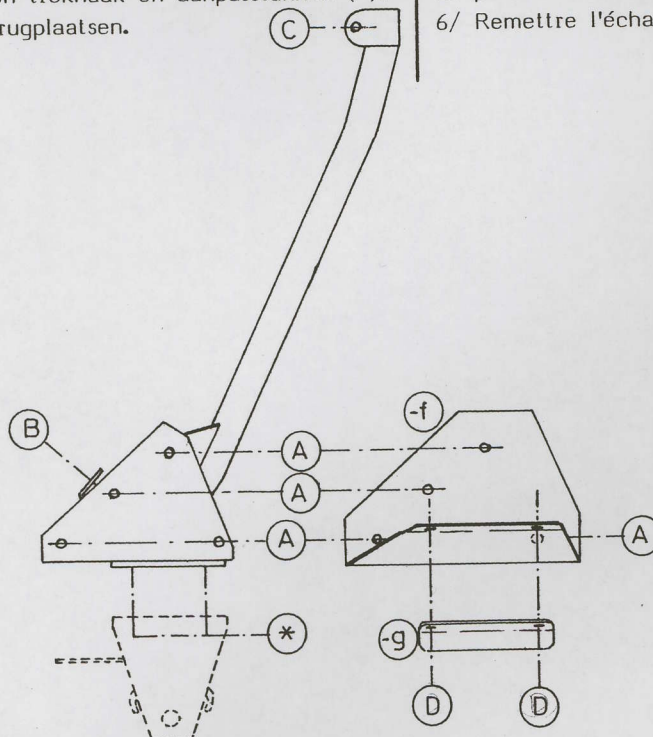

ATTELAGÉ N°: 713

pour : ALFA ROMEO 75 '86-

COMPOSITION :

- 1 Attelage
- 1 Equerre porte-boule
- 1 Boule Ø 50 complète } (*)
- 2 Ecrous avec boulons M 14 - 45 }
- 7 écrous avec boulons M10-30 (A-B-D)
- 1 écrou avec boulon M10-80 (C)
- 1 rondelle 60-12 (B)
- 1 rondelle rehaussée 60-16/53 (C)
- 1 pièce de montage -f (A)
- 1 pièce de montage -g (D)
- 8 rondelles de sécurité Ø 10 (A-B-C-D)
- 2 rondelles de sécurité Ø 14 (*)

NOTICES DE MONTAGE :

- 1/ Enlever roue de rechange et détacher échappement à l'arrière.
- 2/ Positionner l'attelage avec (*) contre le devant du pare-chocs avec (A) contre le dessous de la traverse (mettre à droite tant que possible) et avec (B) contre le côté de l'espace de la roue de rechange. Forer (A) et (C) en Ø 10,5.
- 3/ Mettre la pièce de montage -f dans le coffre avec (A) sur les trous forés et (D) contre la carrosserie. Agrandir en (C) le forage seulement dans la tôle du coffre pour permettre la rondelle rehaussée. Mettre les boulons en (A) et (C).
- 4/ Forer (B) et (D) en Ø 10,5. Mettre la pièce de montage -f en (D) via le trou à côté. Attacher en (B) aussi la rondelle.
- 5/ Forer maintenant (*) dans le pare-chocs en Ø 15 et monter (*). Le pare-chocs est donc serré entre attelage et pièces d'adaptation.
- 6/ Remettre l'échappement et (C) la roue de rechange.

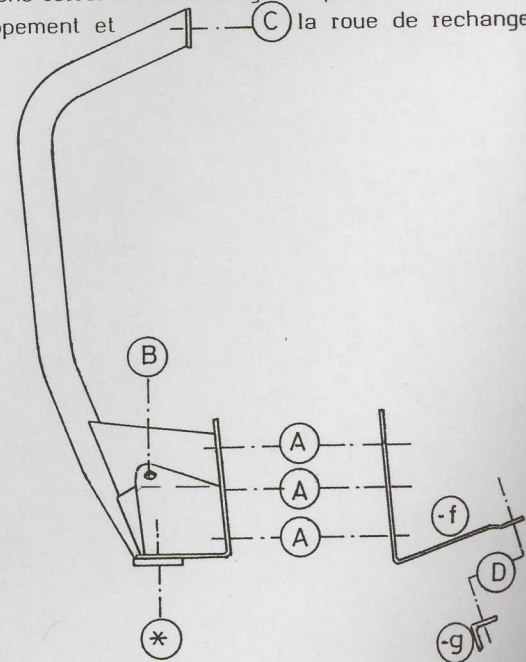

N.B. (*) standaard uitrustingen (kunnen vervangen worden door originele aanpasstukken)

équipements standard (peuvent être remplacer par des pièces d'adaptation d'origine

zie ommezijde
voir au verso