



TREKHAKEN - ATTELAGES

p.v.b.a. G. DECONINCK
 Molenwegel, 21
 8790 Waregem - België
 ☎ 056 / 60 42 12 (5 l.)

TREKHAAK N°: 968

voor: ALFA '90'

SAMENSTELLING :

- 1 trekhaak
- 1 bolhouder - zweestuk
- 1 bol Ø 50 compleet
- 2 moeren met bouten M 14 - 35
- 5 moeren met bouten M10-30 (A-B)
- 1 moer met bout M10-80 (C)
- 1 rondsel 60-12 (B)
- 1 verhoogd rondsel 60-16/47 (C)
- 1 monteerstuk -e (A)
- 6 borgrondfels Ø 10 (A-B-C)
- 2 borgrondfels Ø 14 (*)

MONTAGEHANDLEIDING :

- 1/ Het reservewiel wegnemen en de uitlaat achteraan losmaken.
- 2/ De trekhaak in het midden plaatsen (afmeten) met (A) tegen de onderkant van de grondplaat van de koffer volledig achteraan, (B) tegen de zijkant van de reservewielruimte op de plaatversterking en (C) tegen de onderkant van de dwarsbalk juist voor de benzinetank.
- 3/ Alle gaten via de onderkant doorboren Ø 10,5. Bij (C) enkel de boring in de bovenplaat vermeerderen tot Ø 17 om het verhoogd rondsel te kunnen inbrengen.
- 4/ De bouten, rondfels en monteerstuk -e plaatsen via de kofferruimte en bevestigen. Monteren van (*) en alles degelijk aanschroeven.
- 5/ De uitlaat terug vastmaken en het reservewiel terug plaatsen.

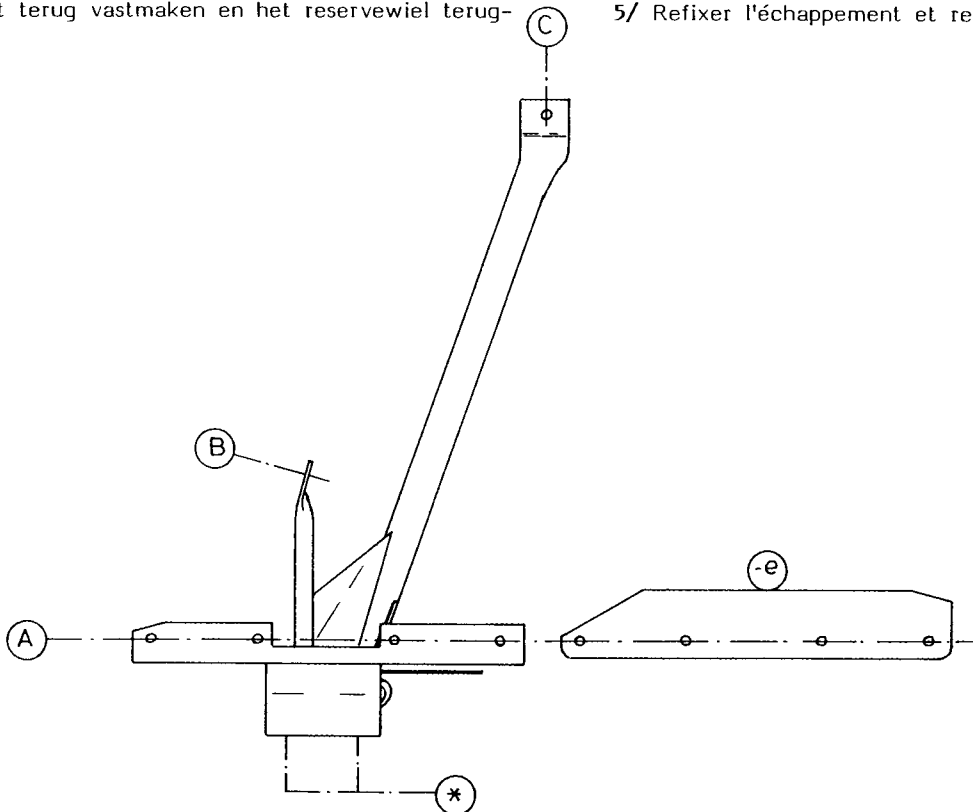

ATTELAGES N°: 968

pour: ALFA '90'

COMPOSITION :

- 1 Attelage
- 1 Equerre porte-boule
- 1 Boule Ø 50 complète
- 2 Ecrous avec boulons M 14 - 35
- 5 Ecrous avec boulons M10-30 (A-B)
- 1 Ecrou avec boulon M10-80 (C)
- 1 Rondelle 60-12 (B)
- 1 Rondelle rehaussée 60-16/47 (C)
- 1 Pièce de montage -e (A)
- 6 Rondelles de sécurité Ø 10 (A-B-C)
- 2 Rondelles de sécurité Ø 14 (*)

NOTICES DE MONTAGE :

- 1/ Enlever la roue de rechange et détacher l'échappement à l'arrière.
- 2/ Mesurer et positionner l'attelage au milieu avec (A) contre le dessous de la tôle de fond du coffre complètement à l'arrière (B) contre le côté du bac de la roue de rechange sur le renforcement en tôle et (C) contre le dessous de la traverse juste devant le réservoir.
- 3/ Forer tous les trous en Ø 10,5 via le dessous. Agrandir le forage seulement dans la tôle de dessus jusqu'en Ø 17 pour permettre de placer la rondelle rehaussée en (C).
- 4/ Mettre les boulons, rondelles et pièce de montage -e via le coffre et fixer tout. Monter (*) et bien serrer le tout.
- 5/ Refixer l'échappement et remettre la roue de rechange.

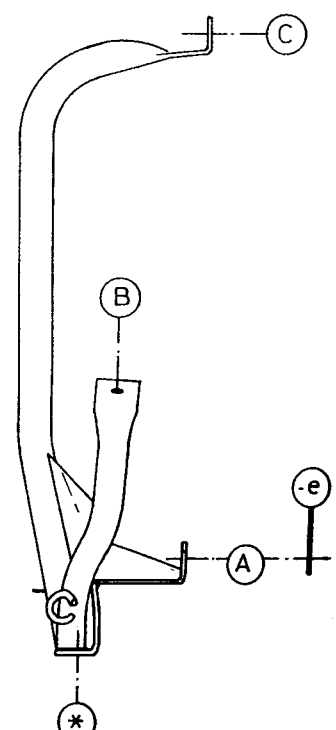

N.B. (*) standaard uitrustingen (kunnen vervangen worden door originele aanpasstukken)

équipements standard (peuvent être remplacés par des pièces d'adaptation d'origine

zie ommezijde
 voir verso