



A LIRE AVANT ASSEMBLAGE ET UTILISATION**Garantie Constructeur**



La Garantie Constructeur s'applique sur les seules pièces défectueuses dans les conditions normales d'utilisation. Elle est d'un an à compter de la date d'achat. Si une pièce est défectueuse, elle doit être retournée à ERDÉ S.A. avec la preuve d'achat après accord explicite de ERDÉ. Aucun retour non autorisé ne sera accepté. Les frais de port retour sont à la charge du client. En cas d'expertise, des frais d'expertise de 200 € seront facturés au client. Ils seront remboursés si la Garantie Constructeur se trouve engagée.

NOTICE DE MONTAGE ET D'UTILISATION**REMORQUES DAXARA - MODÈLE****▪ DAXARA 199*****Equipements disponibles en option*****Bache plate****Bache haute****Bache fourgonnette****Barres porte tout****Roue jockey****Roue de secours
Avec ou sans support****Béquilles stabilisatrices****Antivol tête d'attache*****Disponible uniquement sur modèle DAXARA 198*****capot****Barres de capot****Rehausses grillagées****Bache rehausses
grillagées****Rehausses de ridelles****DAXARA**

1

PREVISSER

		
Qte: 4	Qte: 4	Qte: 4
HM 12X35	∅ 12	∅ 12

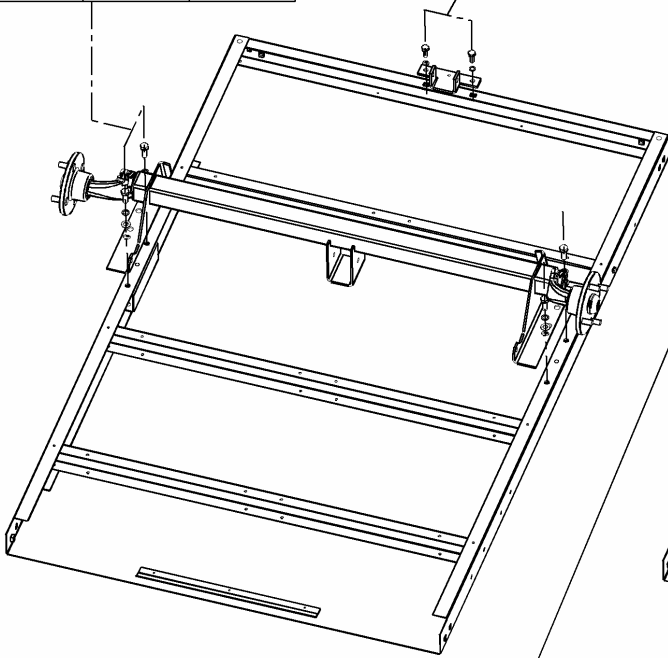

	
Qte:2	Qte:2
HM 10x25	∅ 10



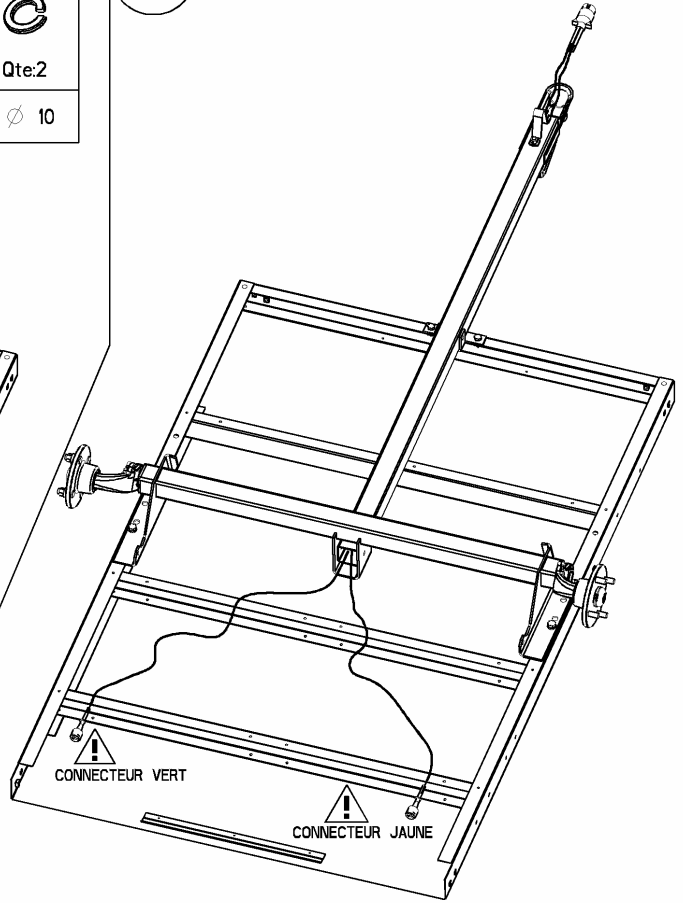

2



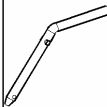

3

		
Qte:1	Qte:1	Qte:1
HM 10x90	∅ 10	FR M10

Qte:1
BROCHE

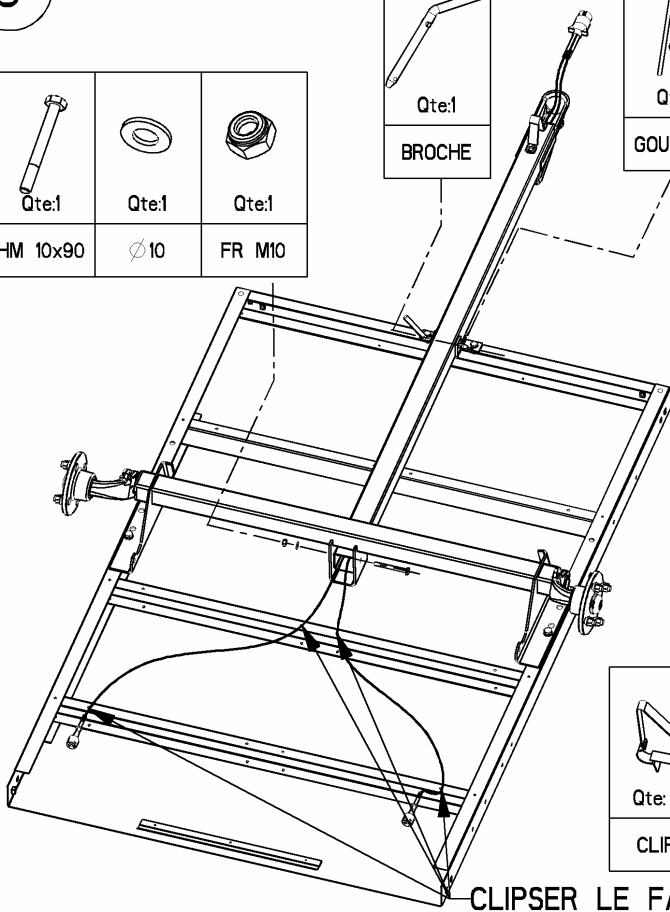
Qte:1
GOUPILLE





Qte: 4
CLIPS

BLOQUER TOUTES LES VIS

4

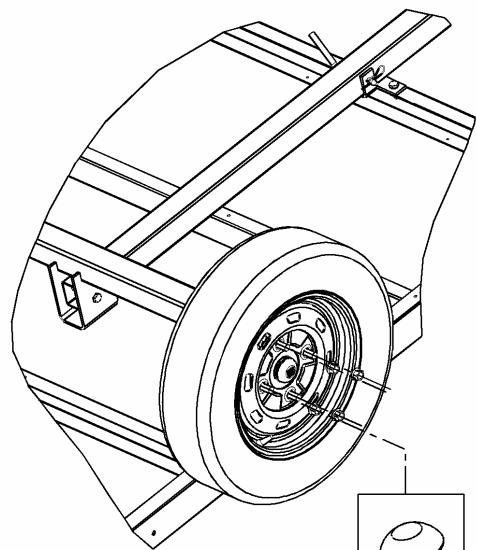
FACE BOMBEE CONTRE LA JANTE



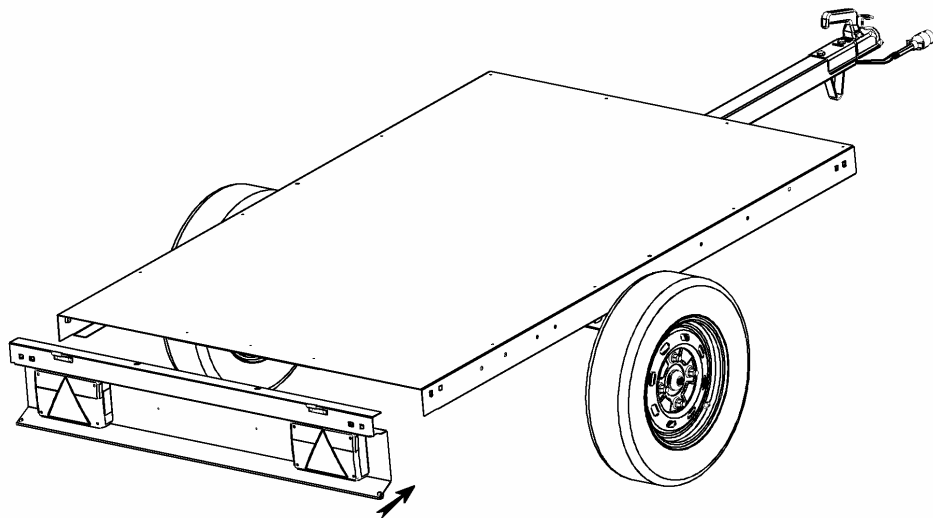

Qte:8
ECROU DE ROUE

5

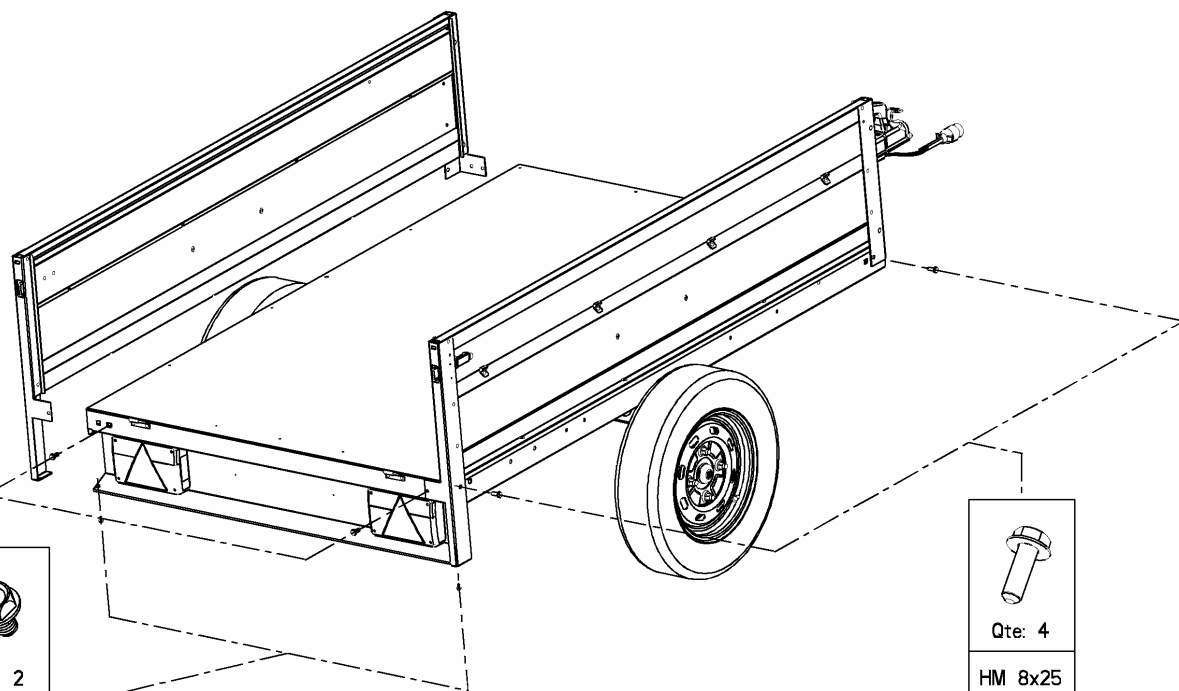
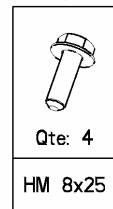
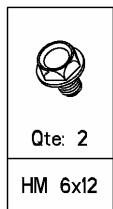
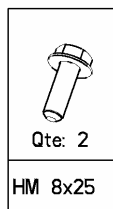

6



7

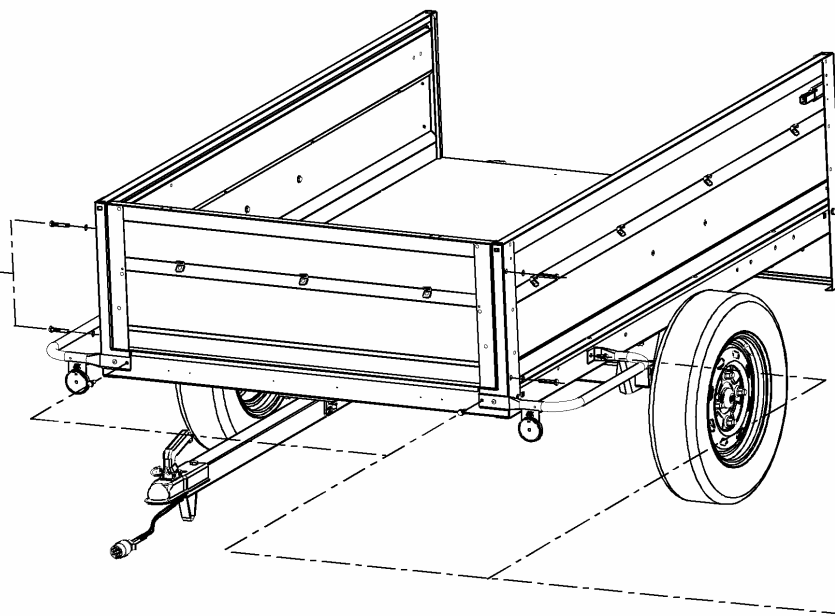
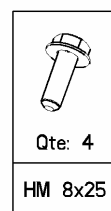
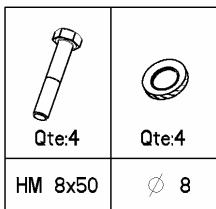

8

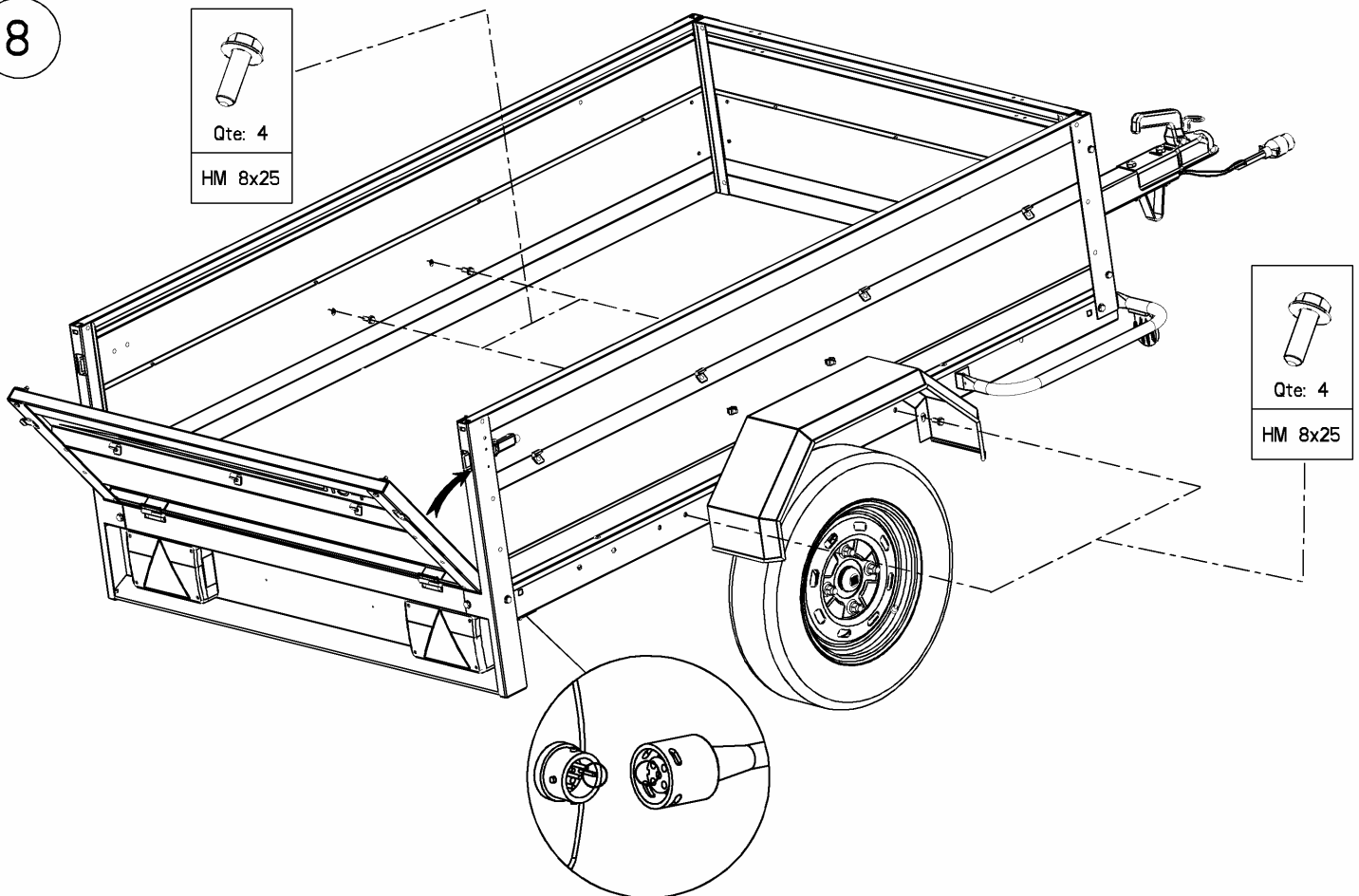

BLOQUER FERMEMENT LES VIS DE ROUES ET TOUTES LES FIXATIONS

UTILISATION ET ENTRETIEN DE LA REMORQUE

1 - ATTELAGE

* SUR VOTRE REMORQUE : toutes les REMORQUES sont pourvues d'une tête d'attache de sécurité empêchant ainsi le risque de décrochage.

POUR ATTELER OU DÉTELER, PROCÉDER COMME SUIT :

Lever à fond la poignée d'attache en actionnant en même temps la gâchette de verrouillage située sous cette poignée.

* SUR VOTRE VOITURE : assurez vous que l'attelage monté ou que vous allez faire monter est bien compatible avec le POIDS TOTAL EN CHARGE (PTC) de votre remorque.

2 - RESSERRAGE DES ECROUS

**APRES LES 100 PREMIERS KILOMETRES ENVIRON,
RECONTROLLER LES SERRAGES DES PRINCIPAUX ORGANES**

* ROUES (IMPORTANT)
* FLECHE

* ESSIEU
* GARDE-BOUE

* TETE D'ATTACHE

3 - MOYEUX DE ROUES

Les moyeux de roues de votre remorque sont munis de roulements "GRAISSÉS A VIE". Aucun graissage n'est à effectuer. Le graissage d'origine suffit à la durée de vie des roulements.

4 - BRANCHEMENT ÉLECTRIQUE

Votre remorque comporte une prise à 7 broches dont le branchement est conforme aux NORMES EUROPÉENNES :

- Plot n° 1 : Clignotant gauche (fil jaune ou orange)
- Plot n° 2 : Antibrouillard (fil bleu)
- Plot n° 3 : Masse (fil blanc)
- Plot n° 4 : Clignotant droit (fil vert ou violet)
- Plot n° 5 : Eclairage de plaque côté droit (fil marron)
- Plot n° 6 : Stop (fil rouge)
- Plot n° 7 : Eclairage de plaque côté gauche (fil noir)

5 - PRESSION DES PNEUMATIQUES

La pression des pneumatiques est **A VERIFIER REGULIEREMENT** afin d'éviter le risque d'usure anormale ou d'éclatement. (La dimension des roues de votre remorque est indiquée sur les pneumatiques)

Roue 135R13

2,5 Bar

**A CHARGE IMPORTANTE, OU POUR DE LONGS TRAJETS, IL EST NECESSAIRE
D'AUGMENTER LA PRESSION D'ENVIRON 0,5 BAR**

6 - CHARGEMENT

- Votre chargement doit être réparti sur la remorque d'une manière uniforme en privilégiant une certaine charge sur le timon (10% du poids environ) pour une meilleure stabilité.

- Egalement, pensez à bien caler et à protéger les objets à transporter avec de la moquette, des couvertures ou de l'isorel. Vous éviterez ainsi des frottements qui pourraient les abîmer.

7 - QUELQUES CONSEILS PRATIQUES

Avant chaque départ, vérifiez :

- La pression de vos pneumatiques
- L'éclairage de votre remorque
- Le verrouillage de l'attelage
- Le bon arrimage de votre chargement
- Plaque d'immatriculation : elle doit être fixée à l'arrière et reproduire
 - celle du véhicule tracteur jusqu'à PTC=500 Kg
 - celle de la carte grise de la remorque pour PTC>500KG
- Ne transportez personne dans votre remorque, même pour un tout petit trajet
- Pour partir en toute sécurité, munissez vous d'un antivol de tête d'attache et d'une roue de secours

Comment entretenir votre remorque ? en la lavant régulièrement, particulièrement après avoir transporté des matières salissantes (sable, gazon, terre,...) ou corrosives (ciment, engrais,...) et après avoir roulé sur une route salée pour déneigement : le galva conservera plus longtemps son aspect d'origine.