

A LIRE AVANT ASSEMBLAGE ET UTILISATION**Garantie Constructeur**

La Garantie Constructeur s'applique sur les seules pièces défectueuses dans les conditions normales d'utilisation. Elle est d'un an à compter de la date d'achat. Si une pièce est défectueuse, elle doit être retournée à ERDÉ S.A. avec la preuve d'achat après accord explicite de ERDÉ. Aucun retour non autorisé ne sera accepté. Les frais de port retour sont à la charge du client. En cas d'expertise, des frais d'expertise de 200 € seront facturés au client. Ils seront remboursés si la Garantie Constructeur se trouve engagée.

NOTICE DE MONTAGE ET D'UTILISATION**REMORQUES DAXARA - MODÈLE**

- **DAXARA 218**
- **DAXARA 238**

***Equipements disponibles en option*****Bache plate****Bache haute****Bache fourgonnette****Barres porte tout****Rehausses ridelles****Roue jockey****Roue de secours
Avec ou sans support****Béquilles stabilisatrices****Rehausses grillagées****Bache rehausses grillagées*****Disponible uniquement sur modèle DAXARA 238*****Antivol tête d'attache****Capot****Barres de capot****DAXARA**

NOTICE DE MONTAGE REMORQUE DAXARA TYPE 218 - 238

A - MONTAGE DU CHASSIS

PLACER LE CHASSIS DE LA REMORQUE A L'ENVERS sur 2 tréteaux ou sur 1 table et effectuer les opérations de montage dans l'ordre suivant en ne bloquant définitivement les boulons que lorsque tous les éléments seront assemblés. (essieu, timon et caisson de feux)

1 - FIXER A L'AVANT DU CHASSIS (Rep 1) LE CROCHET DE FERMETURE (Rep 3)

2 - MONTER L'ESSIEU (Rep 2) sur le fond de la remorque (Rep 1). Les vis viennent dans les écrous déjà en place sur les renforts

3 - MONTER LE TIMON : (monté partiellement en usine)
Dévisser et retirer provisoirement la vis HM10x100 pour écarter les bras du timon (Rep 4 & 5) et les placer entre les supports de l'essieu (Rep 2). Visser légèrement dur. Remettre en place la vis HM10x100 et son entretoise.

4 - ASSEMBLER LE CAISSON DE FEUX (Rep 7) avec le fond de la remorque (Rep 1) –

5 – DÉROULER LE FAISCEAU ÉLECTRIQUE (Rep.8), brancher les prises jaune et verte respectivement côtés pastilles jaune et verte sur le caisson de feux. Attention, lors de la connection, bien faire coïncider le petit ergot de la prise mâle avec l'encoche de la prise femelle.

Raccorder les 2 cosses (Rep.16) – alimentation des feux de position avant – Clipper les 2 brins du faisceau de chaque côté sur le fond (Rep.1).

6 - ASSEMBLER LA TRAVERSE (Rep 6) entre les bras du timon (Rep 4 & 5).

Nota : orienter la traverse de façon à ce que l'anneau de fermeture vienne sur le crochet déjà mis en place précédemment.

Avant de bloquer s'assurer du bon alignement avec le fond de la remorque.

SERRER LES VIS DÉJÀ EN PLACE

7 - MONTER LES ROUES. Valves à l'extérieur

TRES IMPORTANT : BOMBÉ DES ÉCROUS CONTRE LA JANTE

POUR LA SUITE DES OPÉRATIONS RETOURNER LA REMORQUE SUR SES ROUES

B - MONTAGE DE LA CAISSE

1 - ASSEMBLER LES RIDELLES LATÉRALES (Rep 13)
Fixer à l'ARRIÈRE LE CAISSON DE FEUX. (Rep 7) avec la béquille de ridelle (Rep 1)

2 - ASSEMBLER LES PROTECTEURS (Rep 14) ET LES GONDS (Rep 15) suivant encadré (Rep O).

Les petits protecteurs sont placés à l'arrière.

Raccorder les 2 cosses (Rep 18) - (alimentation des feux de position avant).

**ATTENTION : utiliser un gond percé et un gond non percé pour l'avant
- idem pour l'arrière-**

3 - ENGAGER LES RIDELLES AVANT et ARRIÈRE
sur leurs gonds et

verrouiller les fermetures.

4 - FIXER LES GARDE-BOUE (Rep 12) sur le fond (Rep. 1) et sur les ridelles (Rep 13)

**BLOQUER DÉFINITIVEMENT TOUTES LES VIS DE FIXATION
RÉGLER LA POIGNÉE DE FERMETURE EN AGISSANT SUR L'ANNEAU EN
SENS HORAIRE OU ANTI-HORAIRE. LE BLOCAGE DOIT ÊTRE FERME.
ENGAGER LA GOUPILLE DE SÉCURITÉ.**

**TRES IMPORTANT :
REBLOQUER ÉNERGIQUEMENT LES ÉCROUS DE ROUE**

C – CONTRÔLE DE CONFORMITÉ

APRES AVOIR RÉALISÉ LES POINTS A ET B, S'ASSURER QUE LA REMORQUE EST CONFORME A LA NOTICE GÉNÉRALE ET QUE LES CLAUSES DE RÉGLAGE ET DE SÉCURITÉ DE LA COMMANDE DE FREINAGE ET L'ESSIEU SONT CONFORMES AUX NOTICES JOINTES.

BOULONNERIE À UTILISER

REPÈRES

2 vis HM 8x25 avec rondelle frein

C

4 vis HM 12

N

4 rondelles Grower 12

M

4 rondelles plates 12x24

K

2 entretoises Ø35x25 (modèle 218)

2 vis HM 12

N

2 écrous frein HM 12

L

2 rondelles plates 12x24

K

3 vis poëlier 8x16

G

4 vis HM 8x20

D

4 écrous frein HM 8

E

4 rondelles plates 8x16

F

8 écrous de roue Ø 14

H

4 vis HM 8x25

C

avec rondelle frein

2 vis auto-taraudeuses M6x12

I

12 vis HM 8x25 avec rondelle frein

C

2 goupilles bêta









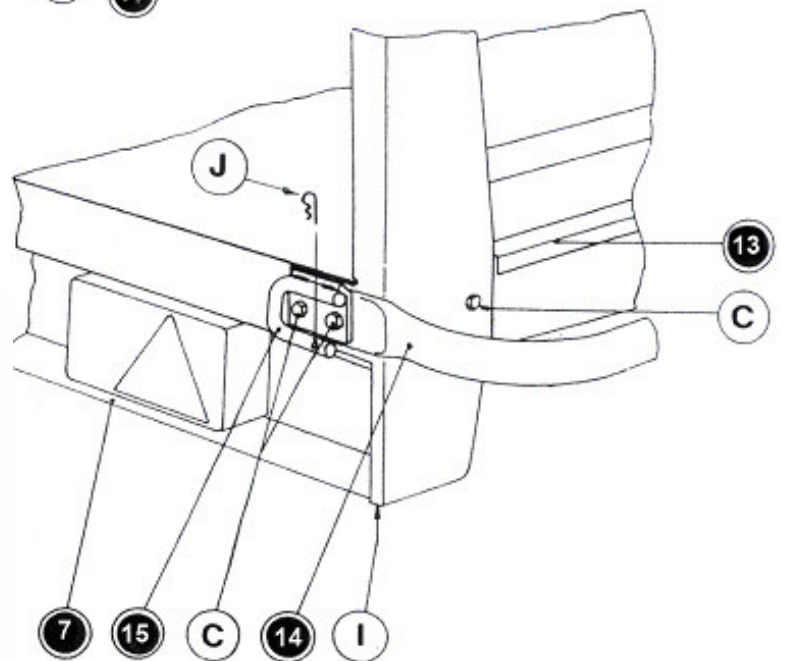
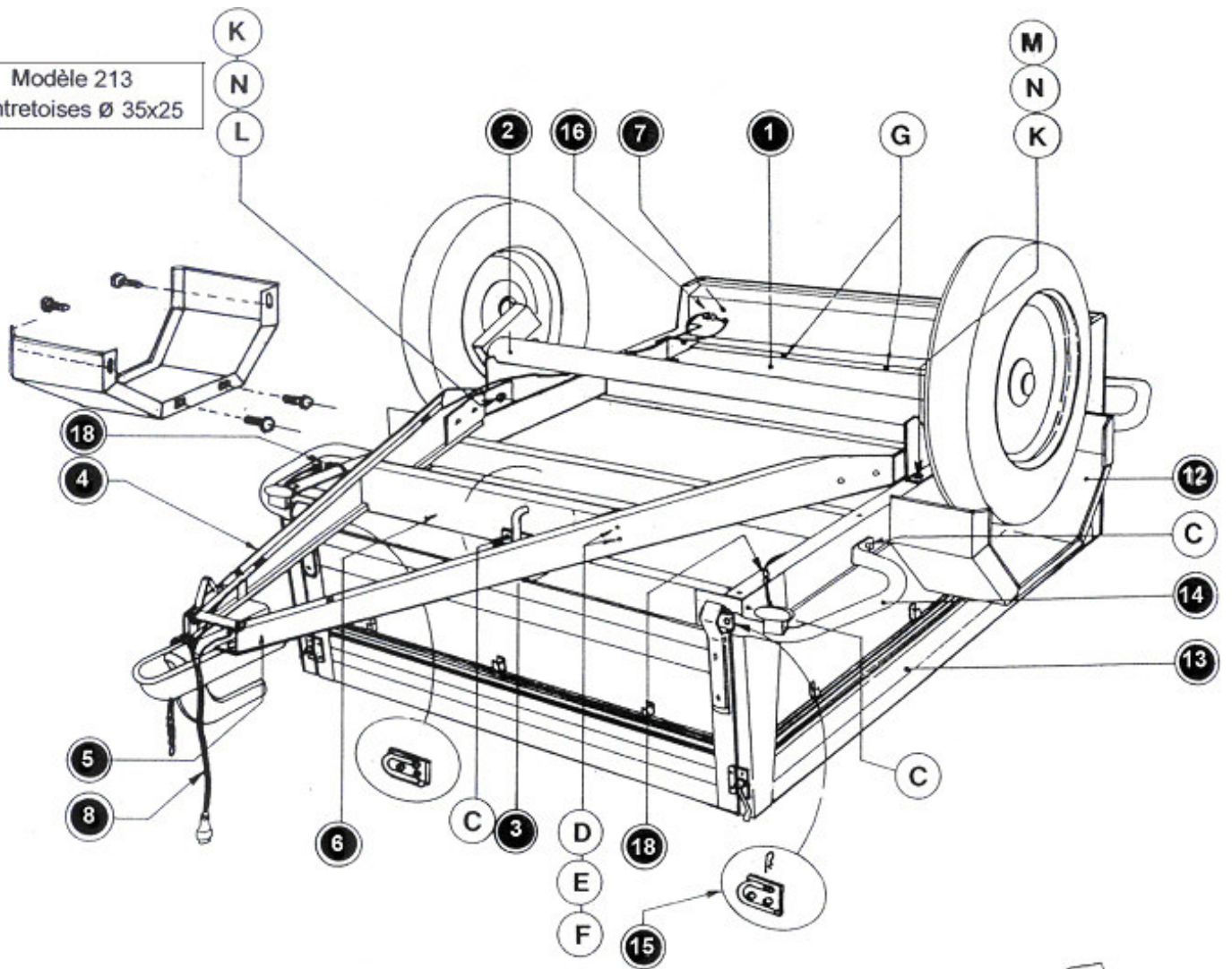

J

8 vis HM 8x25 avec rondelle frein

C □ □ □ □ □ □
□ □

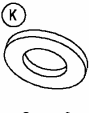
Modèle 213
2 entretoises Ø 35x25



| | | | |
|---|---|---|--|
| I  Qty: 2 M6x12 | D  Qty: 4 H M8x20 | | |
| G  Qty: 2 8x16 | C  Qty: 26 H M8x25 | F  Qty: 4 Ø 8x16 | M  Qty: 4 Ø 12 |
| N  Qty: 6 H M12x35 | K  Qty: 6 Ø 12x24 | L  Qty: 2 FR H M12 | J  Qty: 2 GOUILLE RCLIP |
| | E  Qty: 4 FR H M8 | H  Qty: 8 M4 | |

UTILISATION ET ENTRETIEN - REMORQUES DAXARA

1 - ATTELAGE

* SUR VOTRE REMORQUE : toutes les REMORQUES DAXARA sont pourvues d'une tête d'attache de sécurité empêchant ainsi le risque de décrochage.

POUR ATTELER OU DETELER, PROCEDER COMME SUIVIT :

Lever à fond la poignée d'attache en actionnant en même temps la gâchette de verrouillage située sous cette poignée. Un témoin permet de vérifier le bon verrouillage de la tête d'attache (liseret vert apparent = verrouillage effectué).
En option : il est possible d'adapter un antivol de tête d'attache.

* SUR VOTRE VOITURE : assurez vous que l'attelage monté ou que vous allez faire monter est bien compatible avec le POIDS TOTAL EN CHARGE (PTC) de votre remorque.

2 - RESSERRAGE DES ECROUS

**APRES LES 100 PREMIERS KILOMETRES ENVIRON,
RECONTROLLER LES SERRAGES DES PRINCIPAUX ORGANES SUIVANTS :**

* ROUES (IMPORTANT) * ESSIEU * TETE D'ATTACHE * FLECHE * GARDE-BOUE

3 - MOYEURS DE ROUES

Les moyeux de roues de votre remorque sont munis de roulements "GRAISSÉS A VIE". Aucun graissage n'est à effectuer. Le graissage d'origine suffit à la **durée de vie des roulements**.

4 - BRANCHEMENT ELECTRIQUE

Votre remorque comporte une prise à sept broches dont le branchement est conforme aux NORMES EUROPÉENNES :

| | |
|---|---|
| * Plot n° 1 : Clignotant gauche (fil jaune ou orange) | * Plot n° 5 : Eclairage plaque, feu rouge arrière et feu position blanc avant COTE DROIT (fil marron) |
| * Plot n° 2 : Anti-Brouillard (fil bleu) | * Plot n° 6 : Stop (fil rouge) |
| * Plot n° 3 : Masse (fil blanc) | * Plot n° 7 : Eclairage plaque, feu rouge arrière et feu position blanc avant COTÉ GAUCHE (fil noir) |
| * Plot n° 4 : Clignotant droit (fil vert ou violet) | |

5 - PRESSION DES PNEUMATIQUES

La pression des pneumatiques est **A VÉRIFIER REGULIEREMENT** afin d'éviter le risque d'usure anormale ou d'éclatement. (La dimension des roues de votre remorque est indiquée sur les pneumatiques)

| | |
|---------------------------------|-----------------------------------|
| * Roue 350x8 _____ 2,5 Bars | * Roue 135 R 13 _____ 2,5 Bars |
| * Roue 480/400x8 _____ 2,5 Bars | * Roue 145 R 13 _____ 2,5 Bars |
| * Roue 400x10 _____ 3,5 Bars | * Roue 185/70 R 13 _____ 2,5 Bars |
| * Roue 500x10 _____ 3,5 Bars | |

**A CHARGE IMPORTANTE, OU POUR DE LONGS TRAJETS,
IL EST NECESSAIRE D'AUGMENTER CES PRESSIONS D'ENVIRON 0,5 BARS**

6 - CHARGEMENT

Votre chargement doit être réparti sur la remorque d'une manière uniforme en privilégiant une certaine charge sur la flèche (10% du poids environ) pour une meilleure stabilité.

Egalement, pensez à bien caler et à protéger les objets à transporter avec de la moquette, des couvertures ou de l'isorel. Vous éviterez ainsi des frottements qui pourraient les abîmer.

7 - QUELQUES CONSEILS PRATIQUES

Avant chaque départ, vérifiez :

- * La pression de vos pneumatiques
- * L'éclairage de votre remorque
- * Le verrouillage de l'attelage
- * Et le bon arrimage de votre chargement
- * Plaque d'immatriculation : elle doit être fixée à l'arrière et reproduire celle du véhicule tracteur jusqu'à 500Kg de PTC.
- * Ne transportez personne dans votre remorque, même pour un tout petit trajet.
- * Pour partir en toute sécurité, munissez vous d'un antivol de tête d'attache et d'une roue de secours.

Comment entretenir votre remorque ? en la lavant régulièrement, particulièrement après avoir transporté des matières salissantes (sable, gazon, terre,...) ou corrosives (ciment, engrais,...) et après avoir roulé sur une route salée pour déneigement : le galva conservera plus longtemps son aspect d'origine.