



**A LIRE AVANT ASSEMBLAGE ET UTILISATION****Garantie Constructeur**



La Garantie Constructeur s'applique sur les seules pièces défectueuses dans les conditions normales d'utilisation. Elle est d'un an à compter de la date d'achat. Si une pièce est défectueuse, elle doit être retournée à ERDÉ SAS avec la preuve d'achat après accord explicite de ERDÉ. Aucun retour non autorisé ne sera accepté. Les frais de port retour sont à la charge du client. En cas d'expertise, des frais d'expertise de 200 € seront facturés au client. Ils seront remboursés si la Garantie Constructeur se trouve engagée.

**NOTICE DE MONTAGE ET D'UTILISATION****REMORQUES DAXARA - MODÈLE****▪ DAXARA 148****Equipements disponibles en option****Bâche plate****Bâche haute****Bâche fourgonnette****Barres porte tout****Roue de secours**  
Avec ou sans support**Antivol tête d'attache****Capot****Barres de capot****Roue jockey relevable**  
ou télescopique**Rehausses ridelles****Rehausses grillagées****DAXARA**

1

	
Qte:4	Qte:4
HM 10x25	∅ 10

PREVISSER

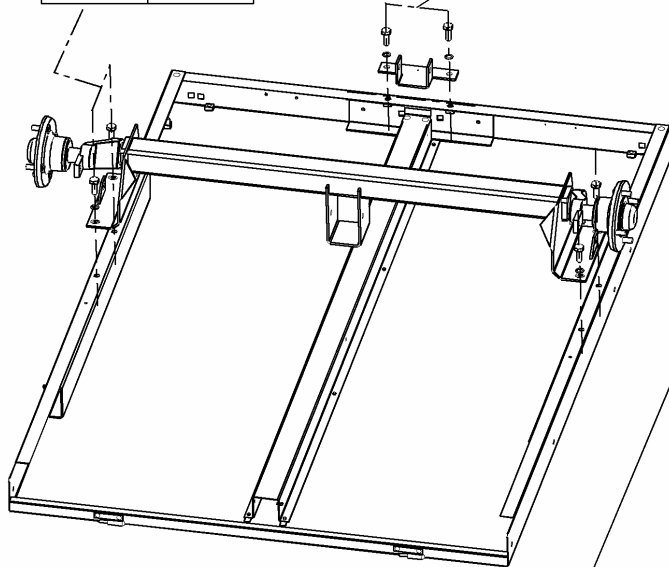

	
Qte:2	Qte:2
HM 10x25	∅ 10

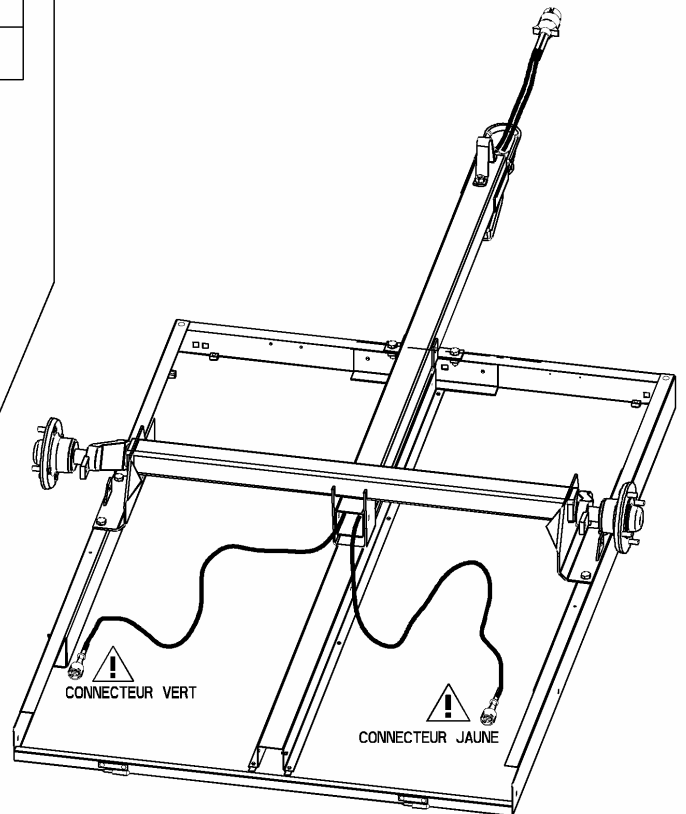

2



3

		
Qte:1	Qte:1	Qte:1
HM 10x90	∅ 10	FR M10

Qte:1
GOUILLE

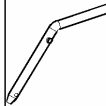

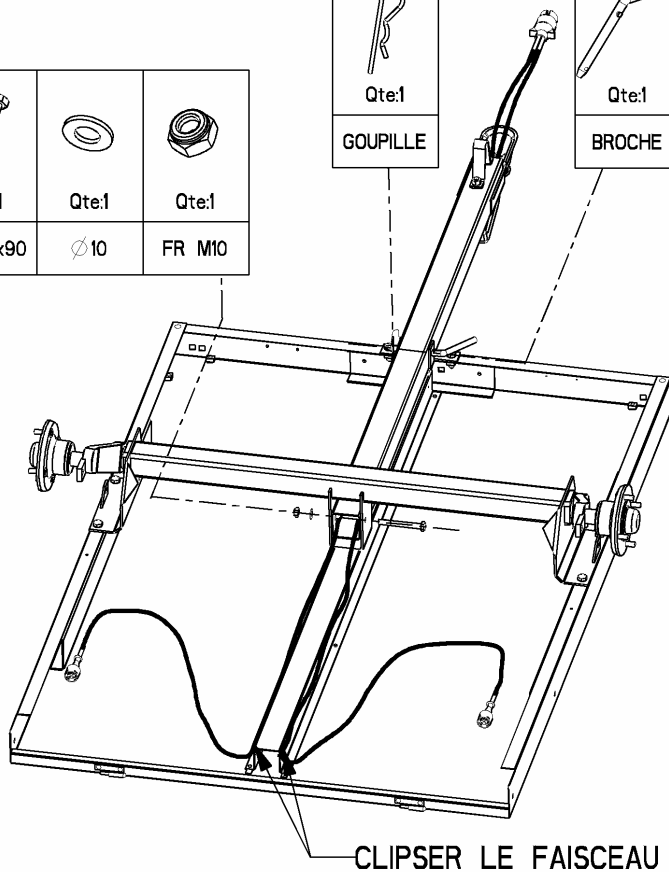
Qte:1
BROCHE



BLOQUER TOUTES LES VIS

4

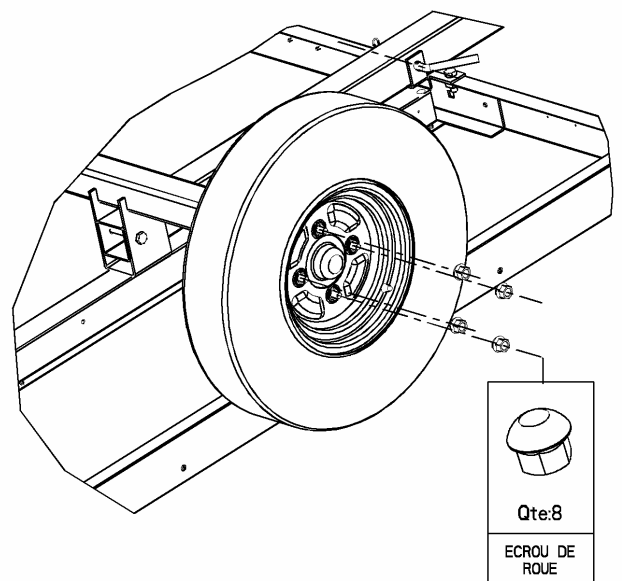
FACE BOMBEE CONTRE LA JANTE



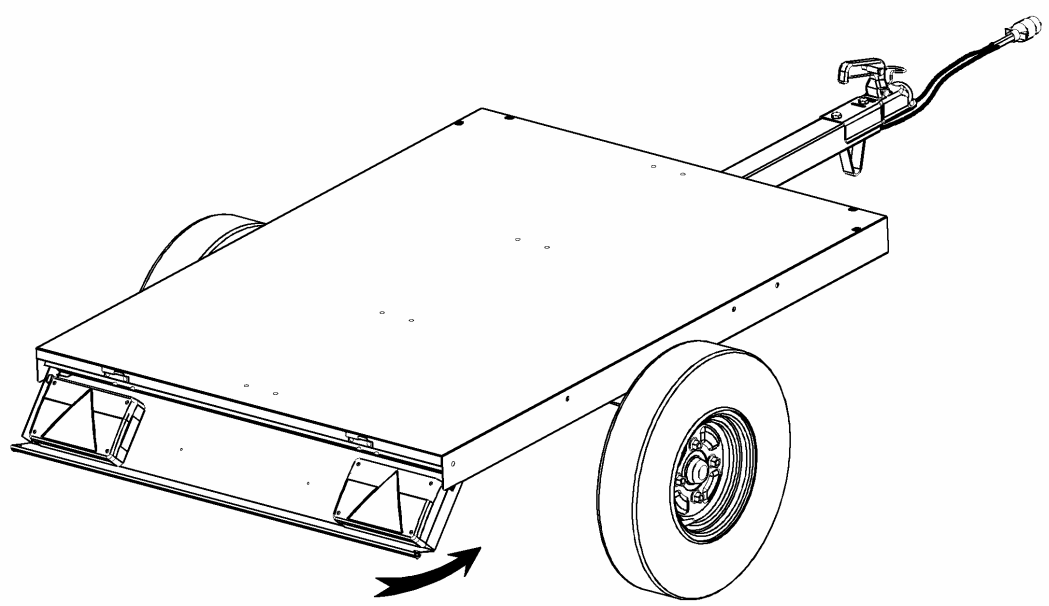

Qte:8
ECROU DE ROUE

5

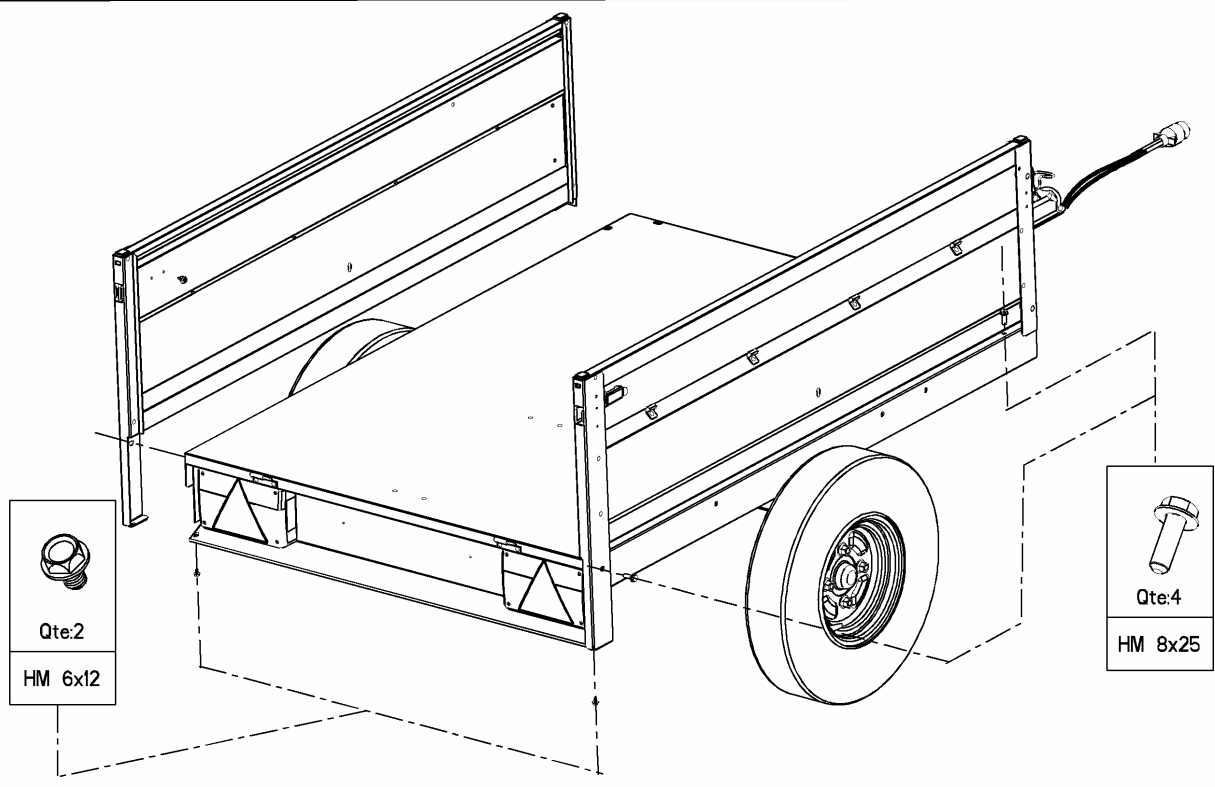

6



7

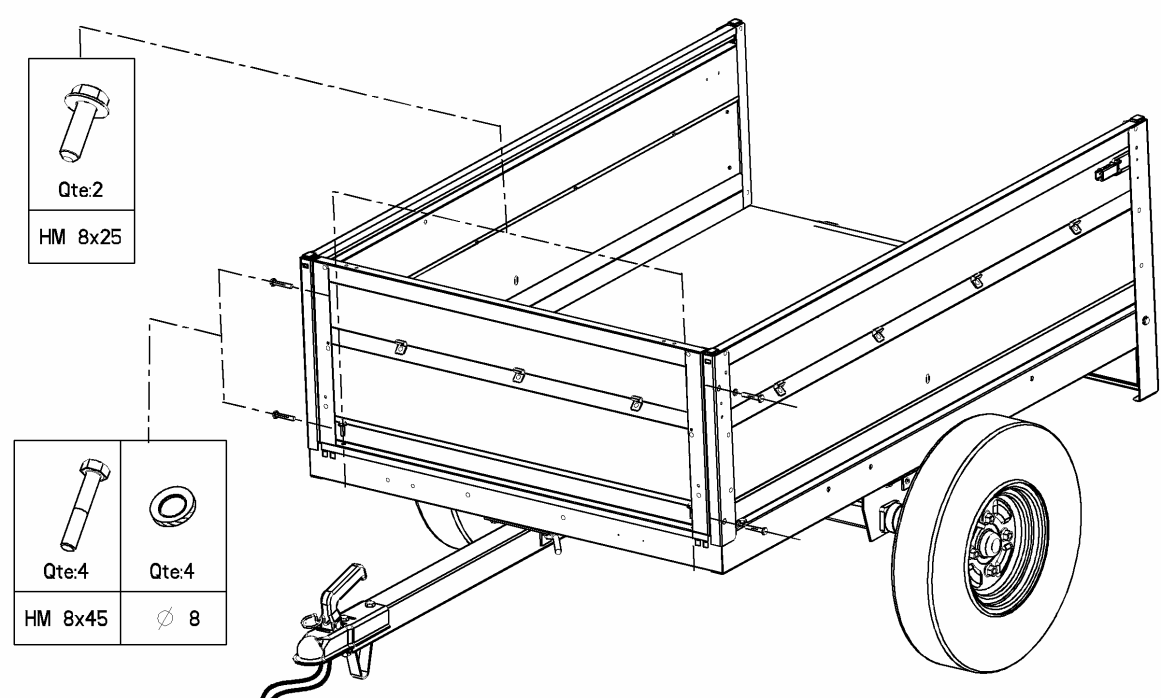

8

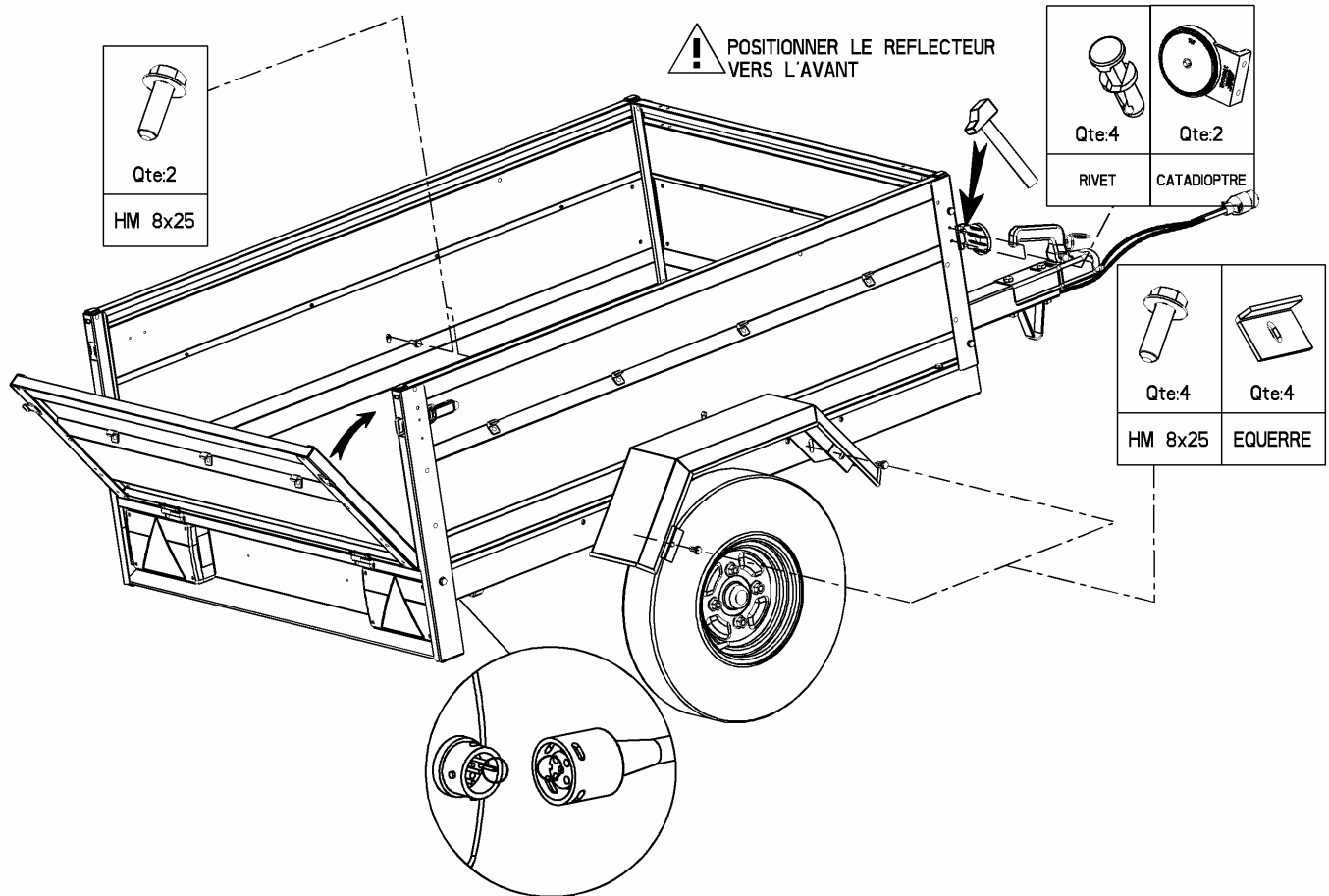

**BLOQUER FERMEMENT LES VIS DE ROUES  
ET TOUTES LES FIXATIONS**

## UTILISATION ET ENTRETIEN DE LA REMORQUE

### 1 - ATTELAGE

\* **SUR VOTRE REMORQUE** : toutes les REMORQUES sont pourvues d'une tête d'attache de sécurité empêchant ainsi le risque de décrochage.

**POUR ATTELER OU DÉTELER, PROCÉDER COMME SUIVIT :**

Lever à fond la poignée d'attache en actionnant en même temps la gâchette de verrouillage située sous cette poignée.

\* **SUR VOTRE VOITURE** : assurez vous que l'attelage monté ou que vous allez faire monter est bien compatible avec le POIDS TOTAL EN CHARGE (PTC) de votre remorque.

### 2 - RESSERRAGE DES ECROUS

**APRES LES 100 PREMIERS KILOMETRES ENVIRON,  
RECONTROLLER LES SERRAGES DES PRINCIPAUX ORGANES**

\* ROUES (IMPORTANT) \* ESSIEU \* TETE D'ATTACHE  
\* FLECHE \* GARDE-BOUE

### 3 - MOYEURS DE ROUES

Les moyeux de roues de votre remorque sont munis de roulements "GRAISSÉS A VIE". Aucun graissage n'est à effectuer. Le graissage d'origine suffit à la durée de vie des roulements.

### 4 - BRANCHEMENT ÉLECTRIQUE

Votre remorque comporte une prise à 7 broches dont le branchement est conforme aux NORMES EUROPÉENNES :

- Plot n° 1 : Clignotant gauche (fil jaune ou orange)
- Plot n° 2 : Antibrouillard (fil bleu)
- Plot n° 3 : Masse (fil blanc)
- Plot n° 4 : Clignotant droit (fil vert ou violet)
- Plot n° 5 : Eclairage de plaque côté droit (fil marron)
- Plot n° 6 : Stop (fil rouge)
- Plot n° 7 : Eclairage de plaque côté gauche (fil noir)

### 5 - PRESSION DES PNEUMATIQUES

La pression des pneumatiques est **A VERIFIER REGULIEREMENT** afin d'éviter le risque d'usure anormale ou d'éclatement. (La dimension des roues de votre remorque est indiquée sur les pneumatiques)

Roue 500x10 3,5 Bar

**A CHARGE IMPORTANTE, OU POUR DE LONGS TRAJETS, IL EST NECESSAIRE D'AUGMENTER LA PRESSION D'ENVIRON 0,5 BAR**

### 6 - CHARGEMENT

- Votre chargement doit être réparti sur la remorque d'une manière uniforme en privilégiant une certaine charge sur le timon (10% du poids environ) pour une meilleure stabilité.

- Egalement, pensez à bien caler et à protéger les objets à transporter avec de la moquette, des couvertures ou de l'isorel. Vous éviterez ainsi des frottements qui pourraient les abîmer.

### 7 - QUELQUES CONSEILS PRATIQUES

**Avant chaque départ, vérifiez :**

- La pression de vos pneumatiques
- L'éclairage de votre remorque
- Le verrouillage de l'attelage
- Le bon arrimage de votre chargement
- Plaque d'immatriculation : elle doit être fixée à l'arrière et reproduire
  - celle du véhicule tracteur jusqu'à PTC=500 Kg
  - celle de la carte grise de la remorque pour PTC>500KG
- Ne transportez personne dans votre remorque, même pour un tout petit trajet
- Pour partir en toute sécurité, munissez vous d'un antivol de tête d'attache et d'une roue de secours

**Comment entretenir votre remorque ?** en la lavant régulièrement, particulièrement après avoir transporté des matières salissantes (sable, gazon, terre,...) ou corrosives (ciment, engrais,...) et après avoir roulé sur une route salée pour déneigement : le galva conservera plus longtemps son aspect d'origine.