

**SIARR**

# NOTICE DE MONTAGE

# 04 - 109

## PREPARATION

- \* Abaisser le pot d'échappement.
- \* Dévisser et abaisser l'écran thermique avant (afin de faciliter le montage du bras G).

## MONTAGE

- \* Fixer le bras de tirage gauche aux points Y avec l'ensemble visserie Y (sur les bras de tirage gauche l'entretoise est soudée).
- \* Mettre les 4 écrous cage aux points W dans les emplacements prévus dans la traverse arrière du véhicule et fixer l'attelage A avec l'ensemble visserie W.
- \* Fixer le bras de tirage droit aux points Y avec l'ensemble visserie Y.
- \* Faire la jonction "attelage - bras de tirage" aux points X avec l'ensemble visserie X.
- \* Revisser l'écran thermique.
- \* Remettre le pot d'échappement.
- \* Serrer l'ensemble aux couples prescrits ci-dessous.

## BRANCHEMENT DU FAISCEAU POUR LES VEHICULES AVEC SYNTHESE DE PAROLE

**Attention :** Pour les véhicules équipés de la synthèse de parole, utiliser **OBLIGATOIREMENT** les 2 fils supplémentaires scotchés sur le cablage du feu arrière gauche.

**Feux Stop :** Connecter **impérativement** le fil rouge du faisceau au fil blanc/gris scotché sur le cablage du feu arrière gauche.

**Lanternes :** \* Connecter **impérativement** le fil noir du faisceau au fil bleu/gris scotché sur le cablage du feu arrière gauche.

\* Ne pas brancher le fil marron du faisceau (lanterne droite), récupérer une longueur de 50mm de ce fil pour réaliser un pontage entre les broches N°5 et N°7 de la prise.

## BLOC VISSERIE

<b>W</b>	4 vis HM8x25	<b>Y</b>	1 entretoise 13-17 L.48mm
	4 rondelles plates 8-27		2 rondelles CS10
	4 rondelles CS8		2 rondelles plates 10-34
	4 écrous cage HM8		2 écrous HM10
<b>X</b>	4 vis HM10x30	<b>Z</b>	4 vis HM16x45
	4 rondelles plates 10-34		4 rondelles DEC16
	4 rondelles CS10		4 écrous HM16
	4 écrous HM10		

N° Identification  
**04 - 109**

 Coller l'étiquette à l'endroit indiqué.

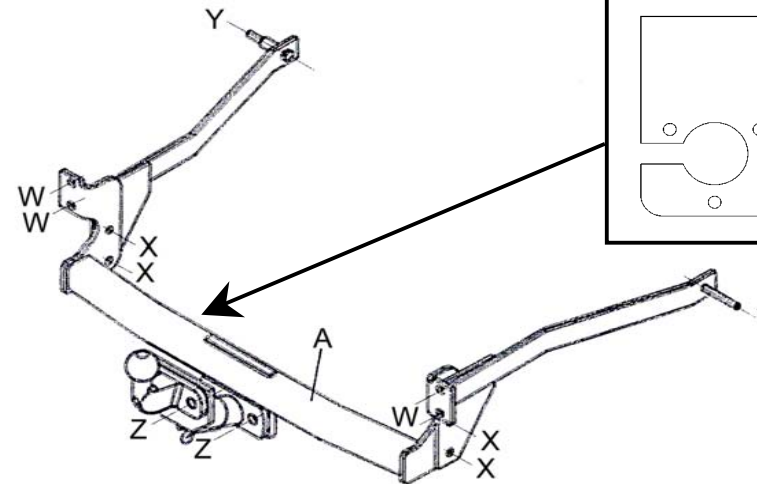

Type	Homologation de Type n°	Poids Total maxi autorisé	Poids Total remorquable	Charge verticale maxi	Valeur D
Attelage pour Renault Laguna Berline	e11*94/20*00*0806	1 965 kg	1 550 kg	75 kg	8,60 kN

**NOTA :** Schéma électrique à l'intérieur de nos faisceaux universels ou personnalisés.

### **COUPLES DE SERRAGE :**

M16	AC8.8	19,5daNm	M12	AC10.9	11,4daNm	M8	AC8.8	2,3daNm
M16	AC10.9	27,5daNm	M10	AC8.8	4,7daNm	M8	AC10.9	3,3daNm
M12	AC8.8	8,1daNm	M10	AC10.9	6,7daNm			

### **ATTENTION : (pour connaître les caractéristiques d'utilisation consulter la carte grise)**

Installé suivant nos recommandations, cet attelage vous donnera entière satisfaction.  
Nous dégageons toute responsabilité en cas de transformation ou d'utilisation illicite de celui-ci.